

MANUEL POUR L'UTILIS

POELE HYDRO - POLICOMBUSTIBLE



NIOBE



ATALANTA

POELES HYDRO 18 / 24 KW



NIOBE



ATALANTA

Les utilisateurs du poêle doivent lire et comprendre le contenu de ce manuel. Ce manuel ainsi que toute la documentation doivent être conservés durant toute la durée de fonctionnement du poêle dans un endroit d'accès facile et rapide.

Comment conserver et consulter ce manuel



Garder soigneusement ce manuel et garder le dans un endroit d'accès facile et rapide.

Si ce manuel se perd ou est en mauvais état, demandez en une copie à votre installateur ou directement au constructeur spécifiant les données d'identification du produit.

Il faut être spécialement vigilant avec les textes écrits en gras.

Le texte en gras est utilisé pour attirer l'attention sur d'autres paragraphes de ce manuel ou pour donner des explications.

SYMBOLES

SYMBOLE	SIGNIFICATION : EXPLICATION, CONSEILS, NOTES
	ATTENTION ! Ce symbole indique au lecteur qu'il doit lire avec attention et comprendre le message. Le non respect de ces observations peut provoquer des dommages importants du poêle et mettre en danger son utilisateur.
	SEQUENCE DE L'OPERATION Indique une séquence de touches sur laquelle on peut appuyer pour accéder au menu ou faire des réglages.
	INFORMATIONS Ce symbole met en évidence des informations importantes concernant le bon fonctionnement du poêle. Le non respect de ces informations entraînera une mauvaise utilisation et un mauvais fonctionnement du poêle.

INDEX

INDEX	6
1 INDICATIONS IMPORTANTES	8
2 DONNEES TECHNIQUES	9
3 COMBUSTIBLE	11
4 INSTALLATION	12
4.1 NOTES GENERALES	12
4.2 DESENAMBALAGE	12
4.3 PREVENTION DES INCENDIES DOMESTIQUES	12
4.4 DISTANCES MINIMUM DE SECURITE	13
4.5 PROTECTION DU SOL	14
4.6 CONDUIT OU CHEMINEE	15
4.7 CONNEXION DE LA SORTIE DES FUMEEES	16
4.7.1 NOTES GENERALES	16
4.7.2 CONDUITS ET MESURES MAXIMUM UTILISABLES	16
4.7.3 TROU TUBE SORTIE DES FUMEEES	17
4.7.4 UTILISATION DE CHEMINEE DE TYPE TRADITIONNEL	17
4.8 UTILISACIÓN DE CHEMINEE EXTERNE	18
4.9 CHEMINEE EXTERIEURE	18
4.10 PRISE D'AIR EXTERIEUR	20
4.11 DISTANCES MÍNIMUM DE LA PRISE D'AIR EXTERNE	20
5 CONNEXIONS	21
5.1 CONNEXION ELECTRIQUE	21
5.2 CONNECTION HIDRAULIQUE	21
6 UTILISATION	22
6.1 AVERTISSEMENTS	22
6.2 CONTROLE AVANT L'ALLUMAGE	22
6.3 CHARGE DU PELLET	23
6.4 ALLUMAGE DU POELE	23
6.5 NETTOYAGE	23
6.6 CHARGE	23
6.7 PAUSE	23
6.8 ATTENTE DE LA FLAMME	23
6.9 STABILISATION DE LA FLAMME	23
6.10 EN FONCTIONNEMENT	23
6.11 MODE ETEINT	24
6.12 SANS FONCTIONNEMENT	24
6.13 STANDBY	24
6.14 CONTROLE DE PROTECTION POELE FERME OU EN STANDBY	24
6.15 CONTROLE DE LA POMPE	24
7 INSTRUCTIONS PANNEAU DE CONTROLE	25
7.1 ECRAN DEMARRAGE	25
7.2 MENU PROGRAMMES	26
7.3 PROGRAMMATION TEMPERATURE POËLE	26
7.4 REGLAGE JOUR ET HEURE	26
7.5 ALLUMAGES ET MODES ETEINT PROGRAMMES	27
7.6 COMBUSTIBLE	31
7.7 PRESSION H ₂ O	31
7.8 DESCRIPTION DES ALARMES	32
7.9 THERMOSTAT MONTAGE MANUEL	33
8 AVERTISSEMENTS ET ENTRETIEN	33
8.1 OUVERTURE DE LA PORTE	33

8.2 ELIMINATION DES CENDRES.....	34
8.3 NETTOYAGE FLAMMECHE.....	34
8.4 NETTOYAGE BOITE DES CENDRES.....	34
8.5 NETTOYAGE CHAMBRE DE COMBUSTION.....	35
8.6 NETTOYAGE DE L'INTERCHANGEUR DE CHALEUR	35
8.7 NETTOYAGE CHAMBRE DES FUMÉES.....	36
8.8 NETTOYAGE DE L'INSTALLATION DE DECHARGE	36
8.9 VERRE CASSE	36
8.10 ENTRETIEN ORDINAIRE ET EXTRAORDINAIRE	36

*CONDITIONS DE GARANTIE

1. INDICATIONS IMPORTANTES

Ce manuel a été réalisé par le constructeur et il constitue une partie essentielle du produit. Si le poêle était vendu ou transféré, on doit toujours s'assurer de la présence du manuel car l'information qu'il contient est nécessaire pour l'acheteur et toutes les personnes intervenant dans l'installation, l'entretien et l'utilisation du produit.

Lire et comprendre attentivement les instructions et les informations techniques obtenues dans ce manuel avant de l'installer de l'utiliser et de faire un entretien. La lecture de ces indications contenues dans ce manuel garantit la sécurité des personnes et des choses; il assure l'économie et une vie utile plus longue de fonctionnement.

Le constructeur refuse toute responsabilité à cause de dommages provoqués par la non lecture des normes et indications de l'installation, l'utilisation et entretien indiqués dans le livre d'instructions pour faire des modifications non autorisées sur le produit ou des pièces de rechange qui ne soient pas d'origine.

L'installation et l'utilisation du produit doivent être faites conformément les instructions du fabricant, respectant les normes européennes, nationales et les réglementations locales.

Les installations, la connexion électrique, l'entretien et les réparations sont des opérations que seul du personnel qualifié, autorisé et ayant une bonne connaissance du produit peuvent faire.

L'installation du produit ne doit pas se faire près de murs en bois ou en matériel combustible. Pour une installation correcte il faut respecter le chapitre « Distance de sécurité ». Vérifier que le sol où le produit sera installé soit plat. En manipulant les parties du revêtement on conseille de mettre des gants adéquats pour éviter de laisser des traces qui seront difficiles à éliminer durant le premier nettoyage. Le montage du poêle doit être suivi au moins par deux personnes.

Connecter le poêle au réseau électrique seulement après avoir fait la connexion de la cheminée. Le câble d'alimentation doit être accessible après l'installation du poêle. Pour allumer le poêle veuillez vous reporter au chapitre « COMBUSTIBLE ». Ne jamais utiliser de combustibles liquides pour mettre en marche le poêle.

Prévoir assez de ventilation dans l'ambiance de l'installation. S'il y a une anomalie de fonctionnement, l'alimentation du combustible sera arrêtée. Remettez en marche le produit seulement après avoir corrigé la cause du problème. Ne pas lever la grille qui se trouve dans la trémie du combustible. Toute accumulation de combustible non brûlé dans le brûleur à cause d'une panne d'allumage doit être enlevée avant l'allumage.

Durant le fonctionnement du poêle veuillez ne pas toucher les parties les plus chaudes comme la poignée, la porte, la sortie de la cheminée et le verre. A cause de la chaleur du verre de la porte, faites attention à ce que personne non autorisée s'approche du poêle. Informer les enfants et toute autre personne des précautions nécessaires durant le fonctionnement du produit et des produits éventuels. En cas de problèmes ou si vous ne comprenez pas ce manuel d'instructions contactez l'installateur. Il est interdit de mettre des objets qui ne résistent pas la chaleur sur le poêle ou dans l'entourage de sécurité minimum prescrit.

Il est interdit d'ouvrir la porte durant le fonctionnement ou mettre en fonctionnement le poêle avec un verre cassé.

Veuillez consulter le certificat de garantie fourni avec le produit pour les termes, les limites et les exclusions. Le fabricant pour appliquer une politique de développement constant et un renouvellement constant du produit peut faire sans avis antérieurement les changements qu'il considère utiles.

Ce document est propriété du fabricant et il ne peut pas être transféré totalement ou en partie à des tiers sans l'autorisation écrite de l'entreprise qui se réserve tous les droits.

DIRECTIVES ET NORMES

Tous nos produits sont fabriqués selon les directives suivantes :

89/366 CEE
2004/108 CE
2006/95 CE
89/106 CEE

Tous nos produits sont fabriqués selon les normes suivantes :

EN 60335-1; EN 60335-2-102;
EN 61000-3-2; EN 61000-3-3;
EN 50366; EN 55014-1 ; 55014-2
EN 14785

2. DONNEES TECHNIQUES

L'étiquette technique indique les données et les prestations de l'appareil.

La manipulation, l'enlèvement ou le manque d'étiquette technique rend difficile toutes les opérations d'installation et d'entretien car il n'est pas possible d'identifier le produit. En cas de dommage demander un double de l'étiquette au centre d'assistance. Vue l'importance de l'étiquette nous conseillons d'installer le poêle tout en respectant les distances pour que l'étiquette soit toujours visible.

MODELE		NIOBE	ATAL ANTA
Puissance thermique nominale min./max.	kW	6,2 - 18	8,5 - 24
Puissance thermique nominale à l'eau	kW	16	20
Rendement	%	91	90
Consommation horaire min./max.	kg/h	1,3 - 3,7	1,9 - 5,1
Capacité dépôt	kg	25	35
Consommation électrique à régime	W	50 - 150	50 - 150
Sortie des fumées	Ø	80mm	80mm
Poids	kg	152	176
Dimensions	LxPxH	570x580x1238	570x580x1238

DIMENSIONS ET ELEMENTS MODELES NIOBE ET ATALANTA

NIOBE /
ATALANTA

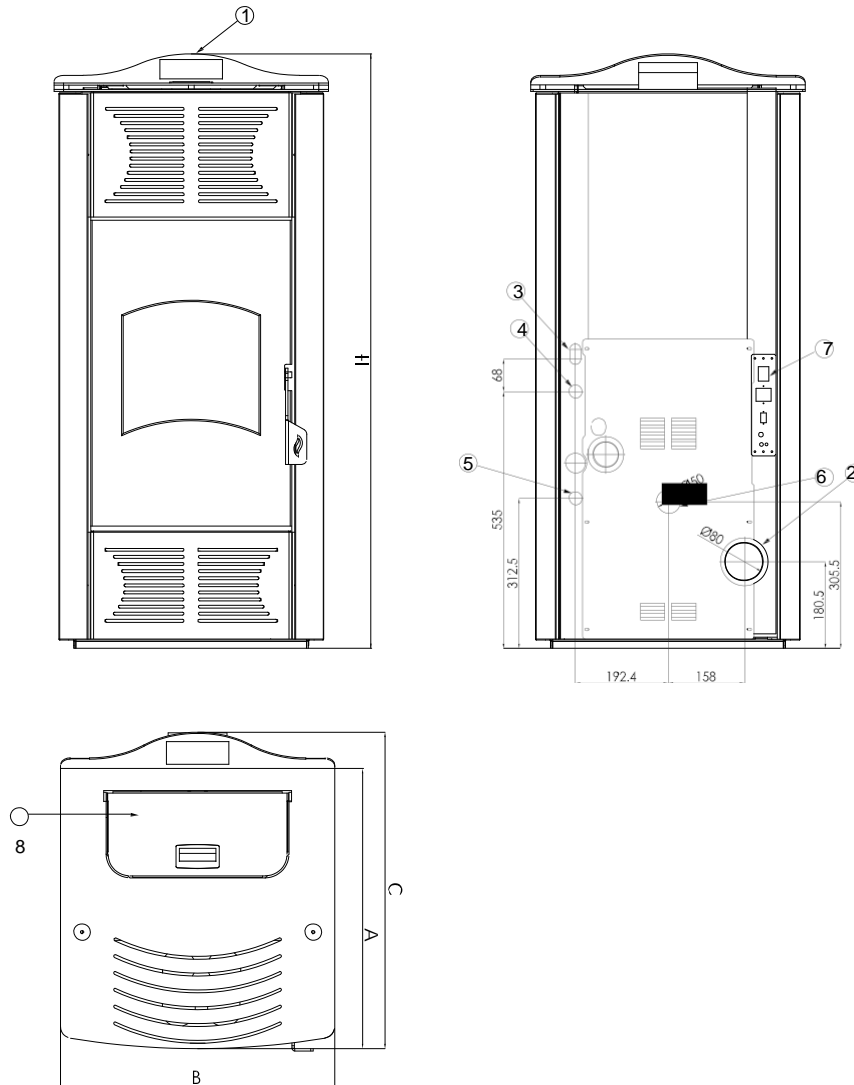

	DIMENSIONS	
	NIOBE	ATALANTA
A (mm)	580	580
B (mm)	570	570
C (mm)	659	659
H (mm)	1238	1238

ELEMENTS	
1	Tableau de bord
2	Sortie de fumées Ø 80
3	Valve sécurité
4	Impulsion ¼ mâle
5	Retour ¼ mâle
6	Entrée air
7	Connexion électrique
8	Couverture trémie

3. COMBUSTIBLE

Le poêle policomcombustible a été conçu pour brûler des combustibles dérivés de biomasses solides :

Pellet de bois : il s'agit d'un combustible obtenu grâce au pressage de sciure de bois extrait des restes de l'élaboration et de la transformation du bois sec naturel ; la compatibilité du produit dans le temps est garanti par une substance de type naturelle contenue dans le bois : la lignine. La forme typique en petits cylindres est obtenu par le tréfilé.

Sur le marché on trouve plusieurs types de pellet de qualité et caractéristiques différentes selon l'élaboration et le type d'essences de bois employé.

Biomasse solide : la biomasse est un combustible récupéré et produit directement ou indirectement des déchets de l'élaboration industrielle comme par exemple les olives, les amandes, les noisettes, le colza ou les coupes des élagages ou du déchet des élaborations ou des restes du bois. Ensuite ces combustibles sont identifiés comme des mixtures végétales comme le noyau d'olive, les coquilles d'amandes ou de noisettes ; on trouve aussi d'autres types comme le pellet de chaudière, le pellet de noyau, de diamètre de 6 ou 8 mm, etc. Notre poêle ZANTIA a un système de nettoyage de cendres qui permet que ces combustibles peuvent être utilisés dans nos appareils choisissant le programme spécifique qui est enregistré pour le combustible que nous utilisons.

PROGRAMMES COMBUSTIBLES:

Combustible 1	DIN PLUS
Combustible 2	PELLET QUALITE MOYENNE
Combustible 3	PELLET QUALITE BASSE
Combustible 4	NOYAU D'OLIVE
Combustible 5	COQUILLE D'AMANDE MIXEE

Veuillez trouver l'importation de ces programmes dans le chapitre 8 de la programmation et du fonctionnement du panneau de contrôle dans le paragraphe 8.7.

	<p>ATTENTION!</p> <p>Le poêle est composé de deux brûleurs, un permettent la combustion de pellets et de coquilles d'amandes mixées, et un autre spécifiquement pour les noyaux d'olives. Lorsqu'on sélectionne le programme "Combustible 4" pour brûler les noyaux d'olives, il est nécessaire de changer de brûleur de pellets (montage en usine) par le brûleur permettant de chauffer les noyaux d'olives, lequel présente des orifices de plus petites tailles.</p> <p>L'utilisation de combustibles tels que : échardes-bois en morceaux-branches en général est exclue.</p>
---	---

Comme les caractéristiques et la qualité du combustible influencent en grande mesure l'autonomie, le rendement et le correct fonctionnement du poêle, nous conseillons :

D'EVITER l'utilisation de combustible contenant de la poussière de sciure mélangée à des résines ou à des substances chimiques complémentaires ou agglutinantes.

EVITER l'utilisation de combustible humide.

Le choix d'un combustible incorrect porvoque :

- une obstruction de la flammèche et des conduits de l'évacuation des fumées,
- une augmentation de la consommation du combustible,
- une diminution du rendement,
- ne garantit pas le fonctionnement normal du poêle,
- verre sale,
- production de granules non brûlés.

La présence d'humidité dans le combustible augmente le volumen des capsules et les casse provoquant :

- Fonctionnements défectueux du système de charge,
- Mauvaise combustion.

Le combustible doit être emmagasiné dans un endroit sec. Il faut faire particulièrement attention à la manipulation des sacs pour éviter de les écraser car cela formerai de la sciure.

Si on utilise un combustible aux caractéristiques calorifiques et dimensionnelles différentes de celles qui sont indiquées, il faudra peut être modifier les paramètres de fonctionnement du poêle. Dans ce cas, veuillez contacter un centre d'assistance autorisé.



L'utilisation d'un combustible non conforme aux indications du fabricant peut porter préjudice au poêle et empêcher ses prestations. Dans ce cas l'appareil ne sera plus sous garantie. Le produit ne sera plus sous la responsabilité du fabricant.

4. INSTALLATION

4.1 NOTES GENERALES

Il est interdit d'installer le poêle dans des chambres ou dans des salles de bain ou de douche ou aussi dans des locaux où se trouve un autre appareil de chauffage sans flux correct d'air (cheminée, poêle, etc.) à l'extérieur et exposé aux agents atmosphériques ou dans des zones humides.

L'installation du poêle doit être réalisée dans un endroit permettant une utilisation facile et sûre ainsi qu'un entretien simple. Cet endroit doit avoir en plus une installation électrique avec prise de terre comme le requiert les normes en vigueur.

Cette prise d'air externe doit respecter les demandes des paragraphes 4.10 et 4.11.



ATTENTION!

Il faut s'assurer que la prise pour la connexion électrique soit accessible après l'installation du poêle.

4.2 DESEMBALAGE

Désemballer le produit en faisant attention de ne pas l'abimer ou le rayer. Enlever le dépôt du poêle, la boîte des accessoires et du foyer des morceaux de polystyrène ou de carton utilisés pour bloquer les parties à extraire, etc. Ne laissez pas à la portée des enfants des parties de l'emballage (sacs en plastique, polystyrène, etc.) qui pourraient être dangereux et les éliminer selon les lois en vigueur.

4.3 PREVENTION DES INCENDIES DOMESTIQUES

- L'installation et l'utilisation du poêle doivent respecter les instructions du fabricant et les normes sur les emplacements.
- Veuillez respecter à tout moment les instructions données dans ce manuel pour le bon usage du poêle et des appareils électroniques qui y sont connectés afin de prévenir les accidents.
- Quand une cheminée traverse un mur ou un toit il faut faire des opérations spécifiques (protections, isolement thermique, distances des matériaux sensibles à la chaleur, etc.).
- Le tube de connexion de la cheminée ne doit jamais traverser une superficie combustible.
- Ne pas connecter ce poêle à un autre conduit des fumées déjà utilisé par un autre appareil.
- Nous recommandons de maintenir hors de la zone de la source de chaleur et au moins à 1 mètre tous les éléments combustibles ou inflammables comme les poutres en bois, les meubles, les rideaux, les liquides inflammables, etc.
- Si dans l'espace environnant il y a des revêtements inflammables ou sensibles à la chaleur on doit mettre une couche protectrice de matériel isolant et non combustible. Si le sol est en matériel combustible on doit le protéger avec un matériel ignifuge qui se projettera latéralement 15 cm et 30 cm par devant.
- Pour toutes autres informations veuillez consulter les normes locales.

4.4 DISTANCES MINIMUM DE SECURITE

Les croquis suivants montrent les distances minimum de sécurité qui doivent toujours obligatoirement être protégées.

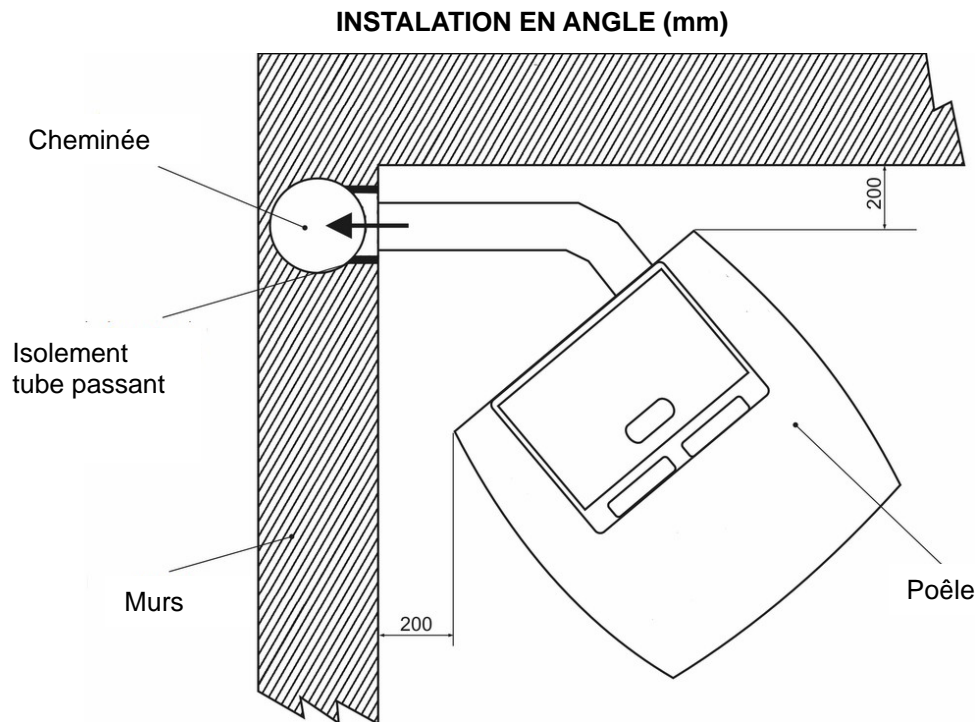

INSTALLATION AU MUR (mm)

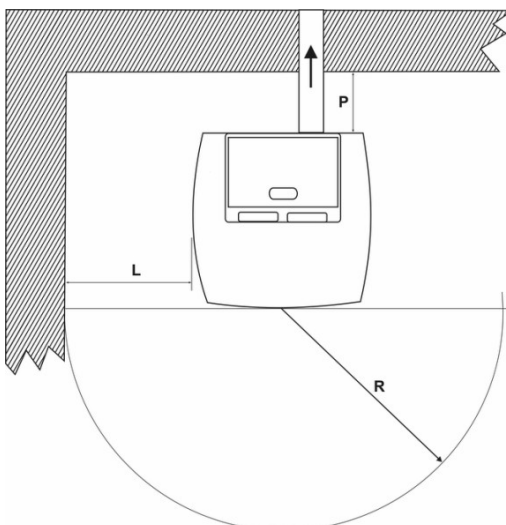

Distances de sécurité de matériel inflammable

	mm
distance minimum air du mur postérieur inflammable	P = 200
distance minimum air du mur latéral inflammable	L = 200
distance de face du matériel inflammable	R = 100

DISTANCE DEPUIS CONTRETOITS OU TOITS INFLAMMABLES (mm)

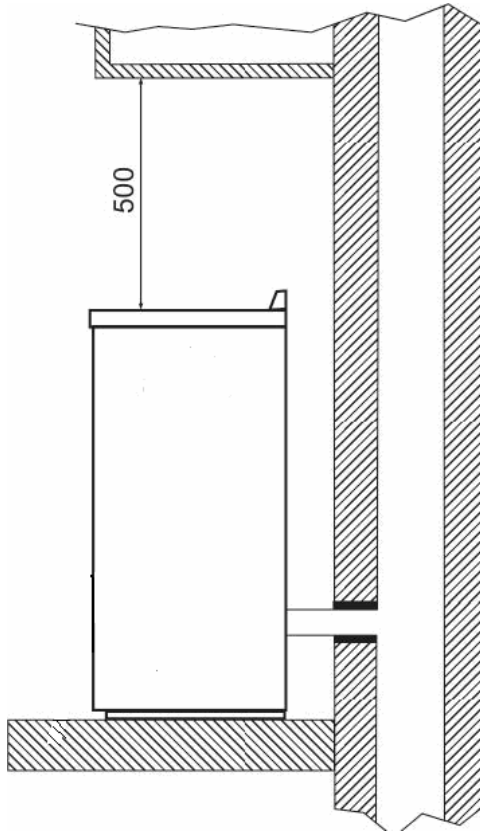

DISTANCE DEPUIS L'INSTALLATION SORTIE FUMÉES DES MURS INFLAMMABLES (mm)

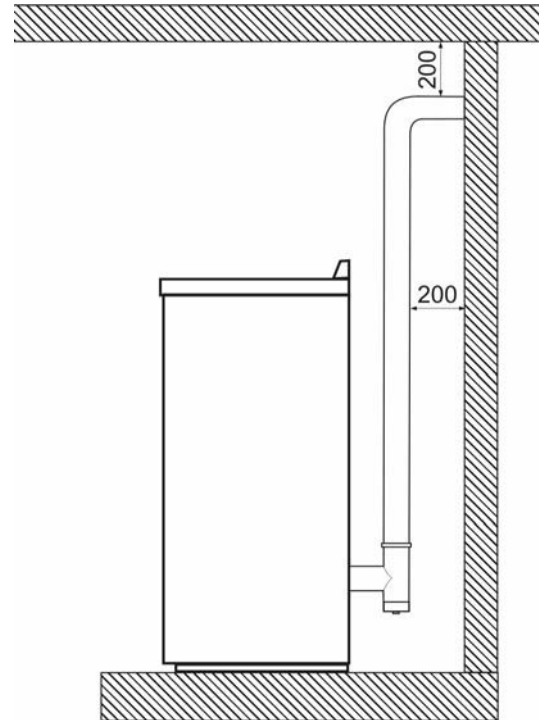

4.5 PROTECTION DU SOL

Si les sols sont sensibles à la chaleur ou inflammables il faut les protéger avec par ex. une feuille de tôle en acier, du marbre ou du carrelage.

Pour tout type de protection choisie, cette protection doit dépasser au minimum 300 mm par rapport à la partie de devant et au minimum 150 mm les parties latérales du poêle et résister le poids du poêle ainsi qu'avoir une épaisseur d'au moins 2 mm, croquis 6 et 7.

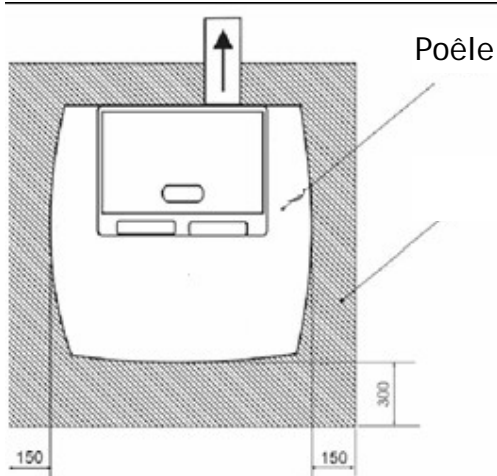

Fig. 6

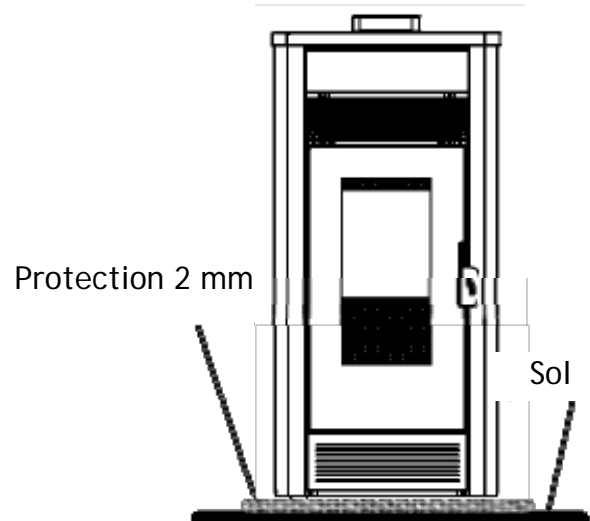

Fig. 7

4.6 CONDUIT OU CHEMINEE

Tout appareil doit avoir un conduit vertical ou cheminée afin d'expulser vers l'extérieur les fumées produites par la combustion.

La sortie des fumées doit respecter les normes suivantes :

Aucune cheminée, poêle, chaudière ou hotte aspirante d'aucun type ne devra être connecté (croquis 1).

Il devra être correctement séparé des matériaux combustibles ou inflammables grâce à une couche d'air ou à un matériel isolant.

La section interne doit être uniforme, préférablement circulaire : les sections carrées ou rectangulaires doivent avoir des arêtes rondes avec un rayon non inférieur à 20 mm ; les courbes régulières et sans discontinuités et sans déviations par rapport à l'axe ne seront pas supérieures à 45° (croquis 2).

Chaque appareil doit avoir son conduit de fumée avec une section égale ou supérieure au diamètre du tube d'évacuation des fumées du poêle et ayant une hauteur non inférieure à celle qui est déclarée (voir tableau du paragraphe 4.7.2.). On ne doit jamais utiliser dans le même environnement deux poêles, une cheminée et un poêle, un four et un poêle de bois, etc. car le tir de l'un pourrait endommager celui de l'autre.

Les conduits de ventilation collectifs ne sont pas permis car ils peuvent créer un vide dans l'entourage de l'installation même si on l'a installée dans des colonnes adjacentes et communiquée avec le local de l'installation.

Il est interdit de faire des ouvertures fixes ou mobiles dans la cheminée pour connecter un autre équipement différent.

Nous conseillons de mettre au conduit de fumée un espace pour ramasser les matériaux solides et les éventuelles condensations. Cet espace sera situé sous le trou du conduit pour pouvoir l'ouvrir facilement et pour être vérifié depuis la porte hermétiquement.

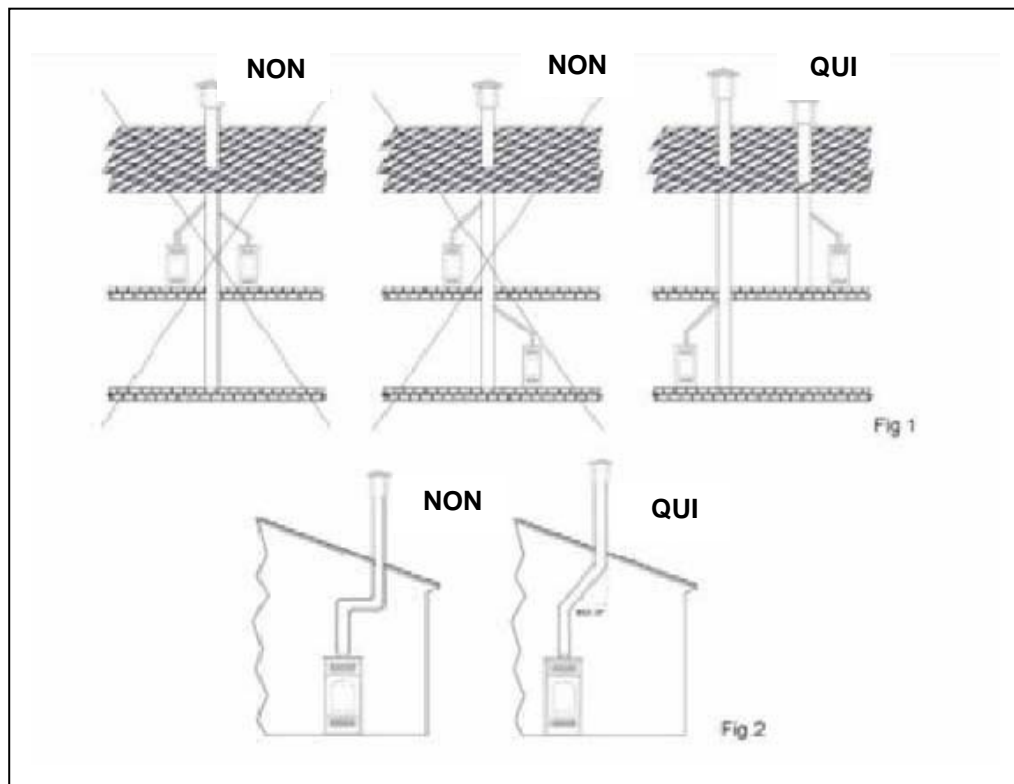

4.7 CONNEXION DE LA SORTIE DES FUMÉES

4.7.1 NOTES GÉNÉRALES



¡ATTENTION!

Ce poêle se distingue des autres car il utilise plusieurs combustibles solides. Le tir des fumées est forcé grâce à un extracteur qui maintient en dépression la chambre de combustion. Tous les tubes de décharge ont une légère pression. Pour assurer un bon fonctionnement ainsi que pour la sécurité il faudra donc vérifier que l'extracteur soit installé correctement et soit complètement étanche et ferme.

Le conduit d'évacuation doit être construit par du personnel ou des entreprises spécialisées selon les indications de ce manuel. Il faudra toujours réaliser l'installation de décharge de telle manière que le nettoyage régulier soit garanti sans devoir démonter une partie.

Les tubes sont TOUJOURS collés avec de la silicone non cimentant, maintenant les caractéristiques de résistance et d'élasticité à une température élevée de 250°. Ils doivent être fixés avec une vis autovisser diamètre 3,9 mm.

-l'installation de fermetures métalliques ou de valves qui pourraient boucher le passage des fumées de sortie **est interdite**.

- La connexion à une cheminée où des fumées ou des vapeurs d'autres appareils se déchargent **est interdite**.

4.7.2 CONDUITS ET MESURES MAXIMUM UTILISABLES

On peut utiliser des tubes en acier aluminé vernis d'une épaisseur minimum de 1.5 mm, des tubes en acier inoxydable Aisi 316 ou des tubes en porcelaine d'une épaisseur minimum 0.5 avec un diamètre nominal de 80 mm ; pour les tubes de la cheminée le diamètre maximum est de 150 mm.

Les tubes flexibles sont permis s'ils respectent les spécifications de la loi (en acier inoxydable avec paroi intérieure lisse) et les serre joints d'union mâle-femelle doivent avoir une longueur minimum de 50 mm.

Le diamètre des tubes dépend du type de l'installation ; le poêle a été conçu pour contenir des tubes de Ø80 mm selon l'indication de la fiche technique du modèle choisi, dans certains cas et modèles il faudra utiliser un tube Ø100 mm de double paroi.

TYPE D'INSTALLATION	AVEC TUBE Ø 80 mm	AVEC TUBE A DOUBLE PAROI Ø 100 mm
Longueur minimum	1.5 m	2m
Longueur maximum (avec 3 courbes de 90°)	4.5 m	8m
Pour installations sur les 1200 m s.n.m.	-	obligatoire
Nombre maximum de courbes	3	4
Morceaux horizontaux avec descente min. 5%	2m	2m

NOTE: Les pertes de charge d'une courbe de 90° peuvent être équivalentes à celles de 1 mètre de tube ; el raccordement d'inspection à T doit être considéré comme une courbe de 90°.

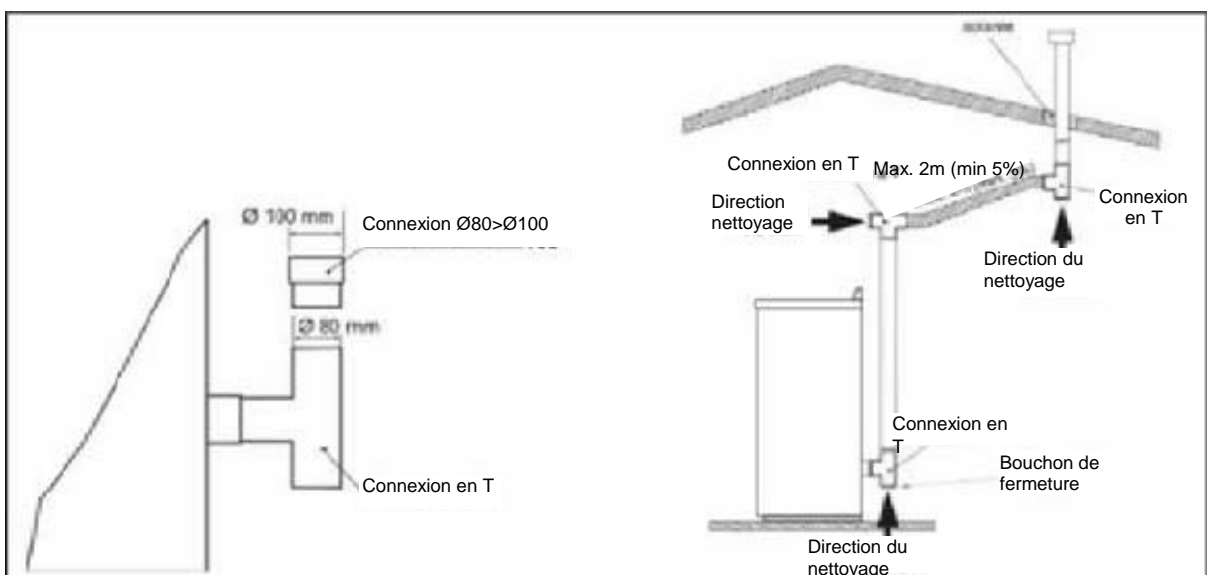

4.7.3 TROU TUBE DE SORTIE DES FUMÉES

Une fois que la position du poêle est établie, il faudra faire un trou pour le passage du tube de sortie des fumées. Il dépendra du type d'installation, du diamètre du tube de décharge et du type de mur ou de toit qu'il faudra traverser. L'isolant doit être d'origine minérale (fibre de laine, fibre céramique) avec une densité nominale supérieure à 80 kg/m³.

	Epaisseur isolante [mm]	Diamètre tube de sortie fumée [mm]	
		Ø80 Jusqu'à 24 kW	Ø 100 Depuis 28 kW
		Diamètres trous à réaliser [mm]	
Paroi en bois inflammable, ou avec des parties inflammables	100	280	300
Paroi ou toit en ciment	50	180	200
Paroi ou toit en briques	30	140	160

4.7.4 UTILISATION DE CHEMINÉE DE TYPE TRADITIONNEL

Si on veut récupérer une cheminée qui existe déjà, nous conseillons de la faire contrôler par un spécialiste professionnel afin de savoir si elle est bien étanche. En effet les fumées qui sont en légère pression pourraient s'infiltrer dans des éventuelles failles de la cheminée et envahir des habitations. Si pendant l'inspection on trouve que la cheminée n'est pas complètement étanche, nous conseillons de l'entuber avec du matériel neuf.

Si la cheminée qui existe déjà est de grandes dimensions il faudrait insérer un tube d'un diamètre maximum de 150 mm ; en plus nous conseillons d'isoler les conduits de décharge des fumées. Dans les croquis 1 et 2 on peut observer les solutions à adopter dans le cas d'utilisation d'une cheminée qui existe déjà.

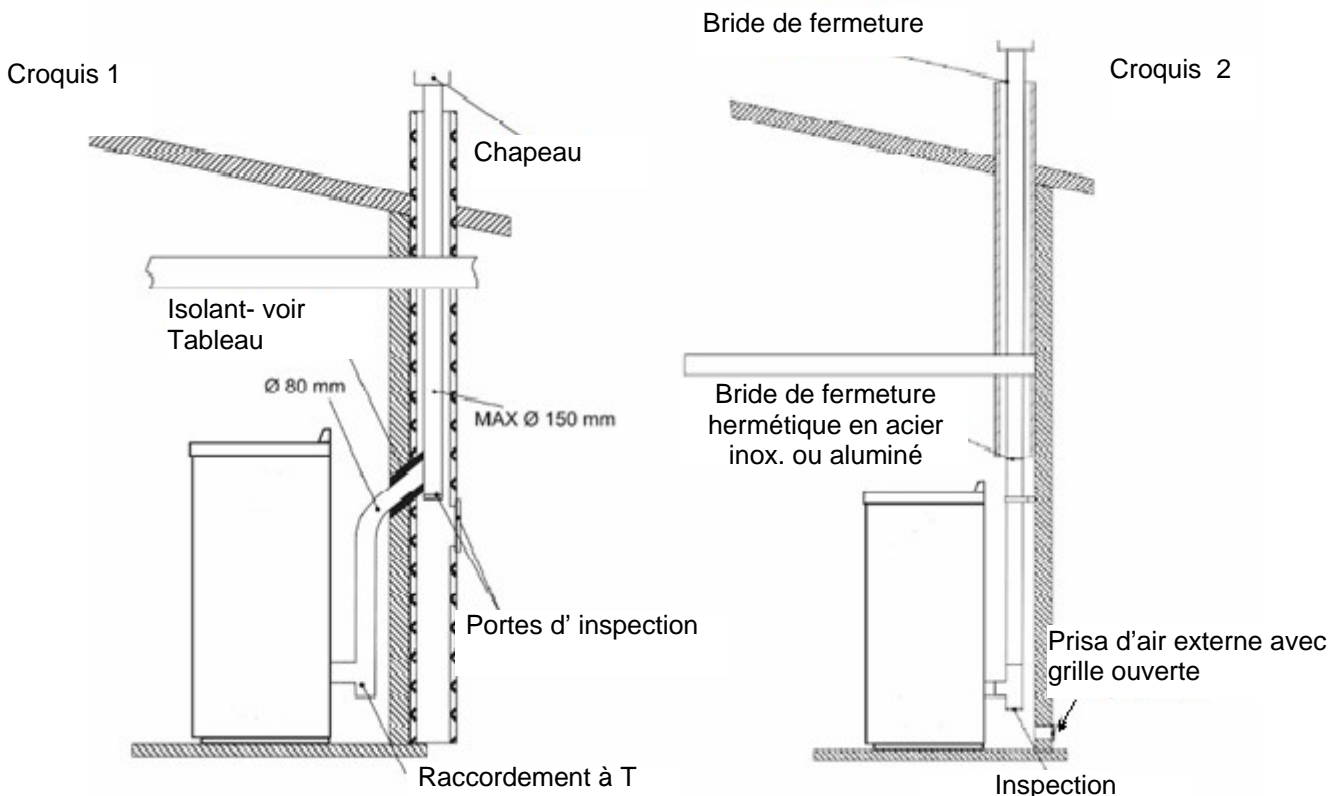

4.8. UTILISATION DE CHEMINÉE EXTERNE

On peut utiliser une cheminée externe seulement si on respecte les instructions suivantes :

- On doit utiliser seulement des tubes isolés avec double paroi en acier inoxydable fixé au logement.
- Sur la base du conduit il doit y avoir un registre pour le manipuler régulièrement.
- La cheminée doit avoir un revêtement anti vent et respecter la distance du bord du logement comme on l'indique dans le point 4.9.
- Le croquis représente la solution adoptée si on utilise une cheminée externe.

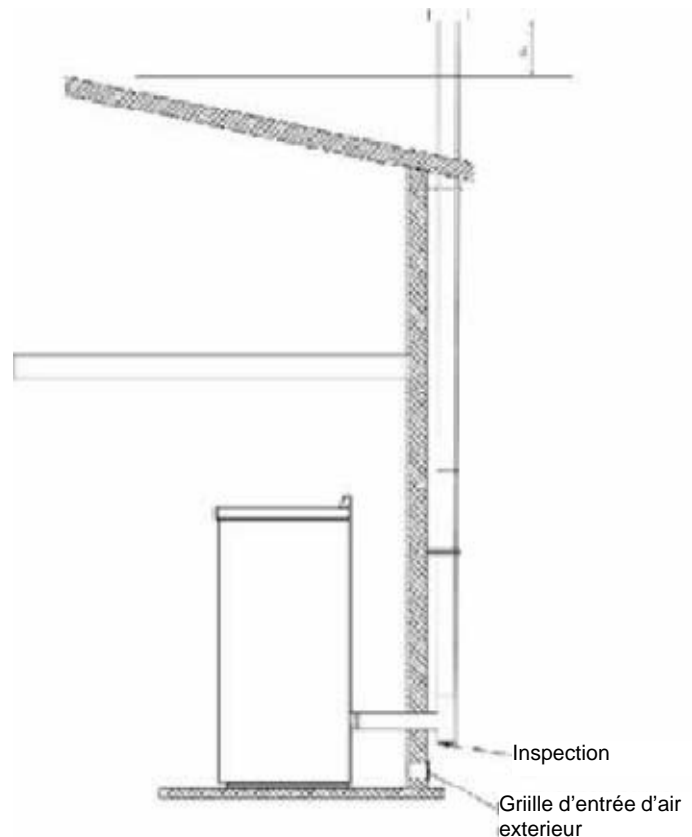

4.9 CHEMINÉE EXTERIEURE

Le tube de sortie des fumées doit avoir dans sa partie supérieure un dispositif appelé cheminée qui facilite l'évacuation des produits de combustion à l'atmosphère.

La cheminée extérieure doit respecter les normes suivantes :

- Avoir la section intérieurement équivalant aux tubes d'évacuation,
- Avoir une section utile de sortie non inférieure au double de celle des tubes d'évacuation.
- La cheminée qui dépasse la faîtage ou qui est en contact avec l'extérieur (par exemple dans le cas d'un toit ouvert) doit être recouverte par des briques et parfaitement isolée. elle devra être construite de manière à empêcher que la pluie, la neige ou autre puisse pénétrer dans la cheminée dans toute direction et angle, assurant la décharge des produits de la combustion.
- La cheminée extérieure doit être montée de manière à garantir la correcte dispersion et dilution des produits de la combustion toujours hors de la zone de reflux. Cette zone a différentes dimensions et tailles en fonction de l'angle d'inclinaison du revêtement, il faudra donc adopter des hauteurs minimum spécifiées dans le croquis 1 et dans le croquis 2.
- La cheminée doit être du type antivent et dépasser la hauteur de la faîtage comme sur le croquis 1 et sur le croquis 2.
- Tout logement ou autres obstacles qui dépassent la hauteur de la cheminée ne doivent pas être près de celle-ci. (Croquis 1).
- **Ne couvrez jamais la cheminée avec des filets.**

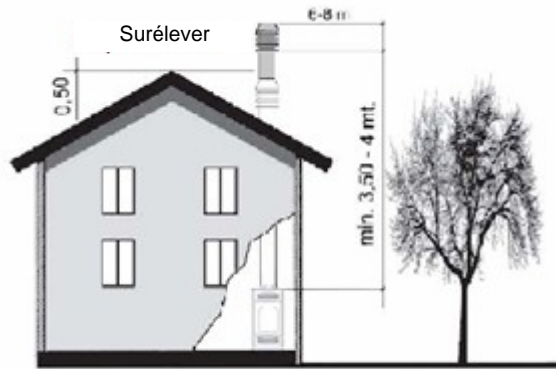

Croquis 1

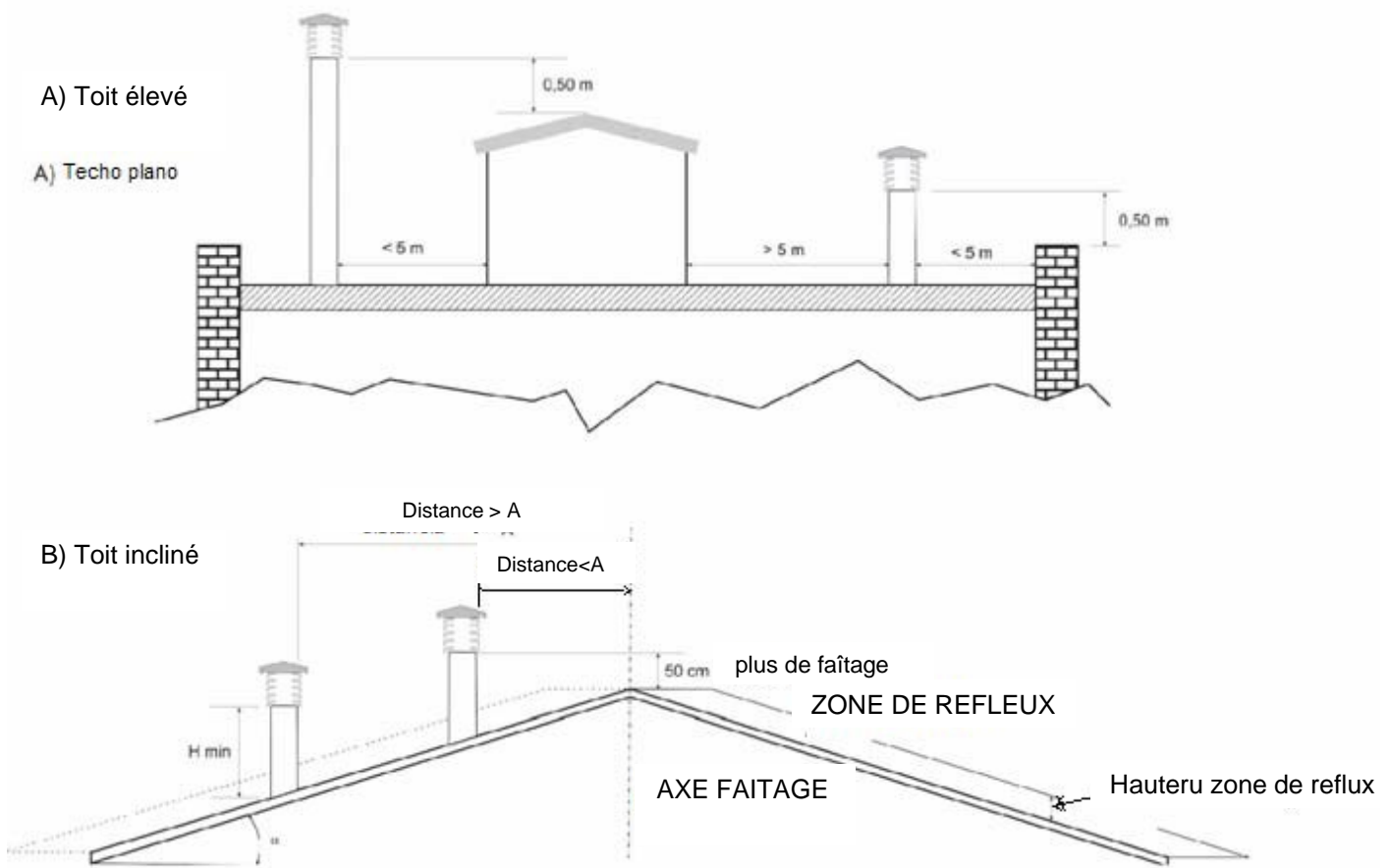

Croquis 2

Inclinaison toit [°]	Largeur horizontale de la zone du reflux axe faitage A[m]	Hauteur minimum sortie au toit $H_{min} = Z + 0,50m$	Hauteur zone de reflux Z [m]
15	1,85	1,00	0,50
30	1,50	1,30	0,80
45	1,30	2,00	1,50
60	1,20	2,60	2,10

4.10 PRISE D'AIR EXTERIEUR

- Le poêle doit avoir l'air nécessaire afin de garantir le fonctionnement correct et régulier de la combustion.
- Assurez-vous que dans la salle où est installé le poêle il y a une bonne ventilation. Dans le cas contraire vous devrez installer un conduit pour fournir de l'air de l'extérieur avec une section minimum conseillée de 100 cm³.
- L'entrée d'air doit être communiquée directement avec l'ambiance de l'installation du poêle montée afin d'éviter d'être bouchée et protégée par une grille permanente ou par une autre protection adéquate qui ne réduise pas la section minimum.
- Le flux d'air peut aussi être obtenu depuis un local situé à côté de celui de l'installation dans le cas où ce flux peut toujours arriver facilement à travers les ouvertures permanentes qui ne puissent pas se fermer et qui communiquent avec l'extérieur.
- Ce local ne peut pas être un garage, un magasin de matériel combustible et il ne doit pas être consacré à des activités pouvant présenter un danger d'incendie.

4.11 DISTANCES MINIMUM DE LA PRISE D'AIR EXTERNE

La prise d'air comburant du poêle ne peut être connectée à une installation de distribution d'air. Elle ne doit pas être non plus connectée à la prise d'air montée au mur.

Ces distances doivent être respectées afin d'éviter que l'air comburant puisse être libéré par une autre source. L'ouverture d'une fenêtre par exemple peut aspirer l'air externe qui manquerait au poêle.

La prise d'air doit être montée au moins à :		
1,5 m	Dessous	Portes, fenêtres, décharges de fumées, chambres, etc.
1,5 m	Horizontalement loin de	
0,3 m	En haut	
1,5 m	Loin de	Sortie des fumées

5. CONNEXIONS

5.1 CONNEXION ELECTRIQUE

Le système doit être dimensionné correctement à la puissance électrique du poêle.

Le poêle est fourni avec un câble d'alimentation qui doit être connecté à une prise de 230V 50Hz.

La connexion de la prise sur la partie arrière du poêle est montrée sur la photo.



Il faut s'assurer que l'interrupteur général du poêle soit sur 0 et ensuite connecter le câble d'alimentation premièrement derrière le poêle et ensuite à une prise électrique sur le mur. L'interrupteur général monté sur le mur arrière ne se met en marche que quand le poêle s'allume ; dans le cas contraire il est conseillé d'enlever le câble de connexion du poêle.

Absorption électrique maximum à l'allumage (6 min)	490 Wat
Absorption électrique (Wat)	120 Wat
Tension et fréquence d'alimentation	230 V / 50Hz

Selon la loi, l'installation doit avoir une prise de terre et un interrupteur différentiel. Il faut s'assurer que le câble de l'alimentation électrique n'entre pas en contact avec des parties chaudes une fois monté dans sa position définitive.

5.2 CONNEXION HIDRAULIQUE



Pour la connexion de l'impulsion du retour, du remplissage et des décharges, utiliser des tubes flexibles longs d'au moins 70 cm pour faciliter le déplacement du thermo poêle pour faire l'entretien.

SCHÈMA HIDRAULIQUE INDICATIF

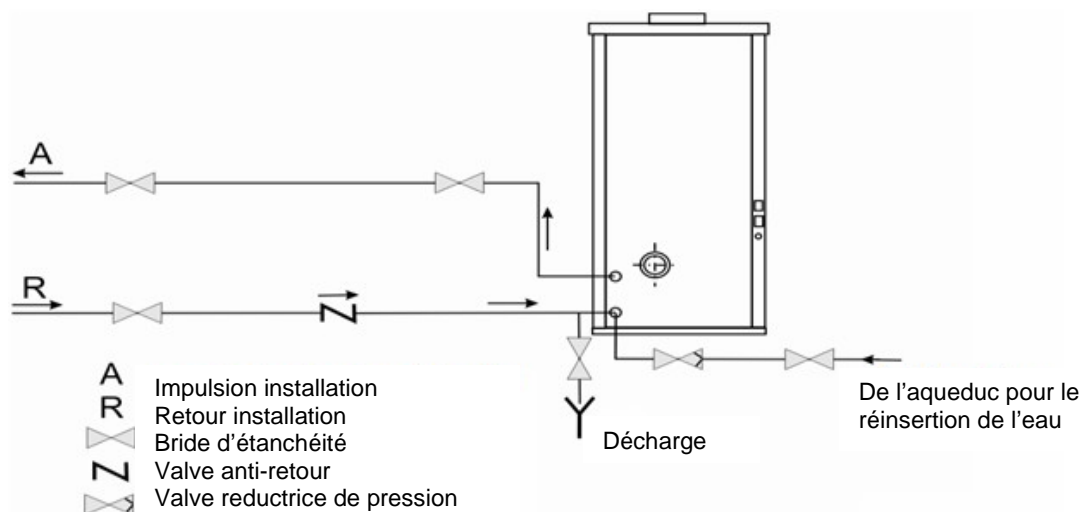

6. UTILISATION

6.1 AVERTISSEMENTS

- Ne pas utiliser l'appareil comme incinérateur ou pour toute autre utilisation différente à celle conçue pour le poêle.
- Ne pas utiliser de combustibles liquides.
- L'appareil et surtout les superficies externes, atteint des températures élevées au toucher lorsqu'il fonctionne ; vous devrez donc le manipulez avec précaution afin d'éviter de vous brûler.
- Ne pas modifier l'appareil sans autorisation.
- Utiliser seulement des pièces de rechange originales qui sont recommandées par le fabricant.
- Essayer de se familiariser avec les commandes données par le panneau ou la télécommande.
- Essayer de mémoriser les messages montrés sur l'écran.
- Afin d'éviter la fuite des fumées, la chambre de combustion doit être maintenue fermée sauf durant les nettoyages qui se feront une fois le poêle éteint.
- Il est interdit d'enlever la grille de protection dans le dépôt.
- Ne jamais toucher le poêle avec des mains humides car c'est un appareil électrique. Enlever le câble avant toute intervention
- Une mauvaise installation ou un mauvais entretien (non conformes à ce qui est indiqué dans ce manuel) peut provoquer des dommages aux personnes, animaux... dans ce cas, ZANTIA est libéré de toute responsabilité ou pénale.
- Si pendant la phase d'allumage ce dernier ne se produit pas et s'il y a beaucoup de fumée dans la zone de combustion, éteignez le poêle et substituer le combustible car ce dernier pourrait avoir une humidité trop élevée. Eliminer les éventuels dépôts dans le creuset causés par l'allumage manqué avant de remettre en marche le poêle.



Durant le premier allumage, il est important d'augmenter la température du poêle progressivement en évitant d'utiliser la puissance maximum et de le surchauffer.



Le poêle sera soumis à l'expansion et à la contraction durant les phases d'allumage et de refroidissement. Le phénomène est absolument normal car la structure est fabriquée en acier, on ne devra pas donc le considérer comme un défaut.

6.2 CONTRÔLE AVANT L'ALLUMAGE

Bien vérifier que toutes les conditions de sécurité vues antérieurement sont respectées. Avoir lu et compris le manuel d'instructions.

- Enlever du poêle et du verre tout ce qui pourrait brûler (instructions, étiquettes, autocollants, etc.)
- Contrôler que la flammèche soit bien appuyée sur sa base.

S'assurer que toutes les portes et les prises d'air de la chambre de combustion et de la boîte des cendres soient bien fermées afin d'éviter des baisses de rendement et d'éventuelles fuites des fumées durant le fonctionnement.



Après une longue inactivité nous enlèverons du tank les restes de pellet car ceux-ci pourraient avoir absorbé un peu d'humidité et changé leurs caractéristiques d'origine. Ils ne pourraient plus être bons à la consommation.

6.3 CHARGE DU PELLETT

La charge du combustible se fera du coté supérieur du poêle. Verser le pellet dans le dépôt.



Ne jamais enlever la grille de protection dans le dépôt. Durant la charge, éviter que le sac de pellet entre en contact avec les superficies chaudes. Il faut mettre dans le dépôt seulement le type de combustible qui s'adapte aux caractéristiques qui ont été signalées antérieurement.

6.4 ALLUMAGE DU POELE

Appuyer sur la touche ON/OFF  pendant plus de 3 secondes, le poêle se met sur le mode allumage « FLAMME ».

Subphases allumage :

« NETTOYAGE », «CHARGE », «PAUSE» , « ATTENDE DE LA FLAMME » et « STABILISATION DE LA FLAMME ». Ces étapes sont décrites çï dessous.

6.5 NETTOYAGE

Phase de nettoyage du brûleur. Le moteur du bruleur fonctionne durant un temps défini et le moteur des fumées fonctionne à une vitesse définie.

6.6 CHARGE

Charge continue du combustible dans le brûleur, préchauffage de la résistance. Le moteur du brûleur s'éteint tandis que le moteur des fumées continue à fonctionner à la vitesse définie.

6.7 PAUSE

Sans fin de charge immobile, moteur des fumées à la vitesse définie et résistance allumée.

6.8 ATTENTE DE LA FLAMME

Phase d'attente où l'allumage doit se réalisé ; le moteur du sans fin se remet à fonctionner durant un temps défini. Le passage à la phase suivante est permis au moment où la température des fumées dépasse le seuil. Durant les 90 secondes suivantes il y a une augmentation de 3°C de cette température. Si cette augmentation n'a pas lieu pendant les toutes premières 90 secondes d'autres registres se font à des intervalles de 90 secondes jusqu'à ce qu'il y ait une augmentation d'au moins 3°C et ce durant un intervalle d'un temps maximum défini par un paramètre. Si la phase d'attente de la flamme ne se réalise pas, l'alarme « ALLUMAGE ECHOUE » s'allume. Durant cette phase le moteur des fumées tourne à une vitesse définie.

6.9 STABILISATION DE LA FLAMME

Phase de stabilisation après la présence de la flamme avec charge intermédiaire du combustible. Le moteur des fumées ainsi que le sans fin sont actifs à une vitesse définie tandis que les résistances d'allumage de la flamme s'éteignent.

6.10 EN FONCTIONNEMENT

Phase de fonctionnement régulier du brûleur avec variation de puissance de 1 au maximum programmé en fonction de la température du poêle. La modulation de ces régimes se fera en fonction des paramètres. Durant cette phase il y a 3 types de contrôle.

Contrôle temp. Max. Fumées: si la température maximum des fumées est dépassée, le sans fin se met en marche au régime 1.

Contrôle temp. D'entretien : si la température des fumées diminue au dessous de la température de maintien durant plus de 3 minutes, le régime actuel de fonctionnement augmente au régime suivant.

Contrôle mode éteint de la flamme : si la température des fumées diminue au dessous de la température du mode éteint de la flamme, l'alarme du mode éteint de la flamme s'enclenche.

6.11 MODE ETEINT

Phase du mode éteint temporisée subdivisée en deux subphases réglées par deux paramètres :

- 1) moteur des fumées au régime maximum et sans fin éteint:
- 2) moteur des fumées au régime maximum et allumage du moteur du brûleur du brûleur

Si après cette subphase la température des fumées est encore supérieure à la température du mode éteint programmée par le paramètre, le moteur des fumées continue à fonctionner tandis que le moteur du brûleur s'éteint.

NOTE : Appuyer durant 3 secondes de suite sur la touche ON/OFF, le poêle est forcé en passant du mode ARRET à celui de OFF.

6.12 SANS FONCTIONNEMENT

NOTE : si durant cette phase la température des fumées est supérieure à la température initiale, le moteur des fumées se met en marche.



Durant la phase d'allumage (charge, pause, attente et stabilisation de la flamme) on ne peut pas éteindre le poêle : il faut attendre.

De la même manière si le poêle est en mode éteint on ne peut pas forcer une autre fois l'allumage.

6.13 STANDBY

Le poêle passe de l'étape d'allumage "FLAMME" à l'étape « STANDBY » dans les deux cas suivants :

- 1) Quand la température de l'eau du poêle est supérieure à la température de CONSIGNE + la valeur du paramètre « OVERTCIMP » ;
- 2) Quand le "THERMOSTAT AMBIANCE" atteint la température requise.

Le retour à l'étape "FLAMME" se fait lorsque le contact "THERMOSTAT AMBIANCE" se ferme (l'allumage commencera lorsque la température de l'eau sera inférieure à celle de la CONSIGNE qui est de 5°C).

6.14 CONTROLE DE PROTECTION POELE FERME OU EN STANDBY

Si dans ces conditions de fonctionnement on détecte une température du poêle supérieure à celle de la température de protection, la pompe se met en marche.

6.15 CONTROLE DE LA POMPE

Si la température de l'eau du poêle est inférieure au paramètre « TEMP. ACC. POMPA », la pompe ne se met pas en marche

Si la température de l'eau du poêle est supérieure au paramètre TEMP. ACC. POMPA », la pompe se met en marche selon les conditions décrites ci-dessous :

- 1) Si la chaudière est éteinte, la pompe ne fonctionne pas.
- 2) Si la chaudière est sur "FLAMME" (allumée), la pompe fonctionne,
- 3) Si la chaudière est en "STANDBY":
 - a) La pompe fonctionne s'il y a une demande d'eau de la part du THERMOSTAT AMBIANCE ;
 - b) S'il n'y a pas de demande la pompe ne se mettra pas en marche.

7. INSTRUCTIONS PANNEAU DE CONTROLE

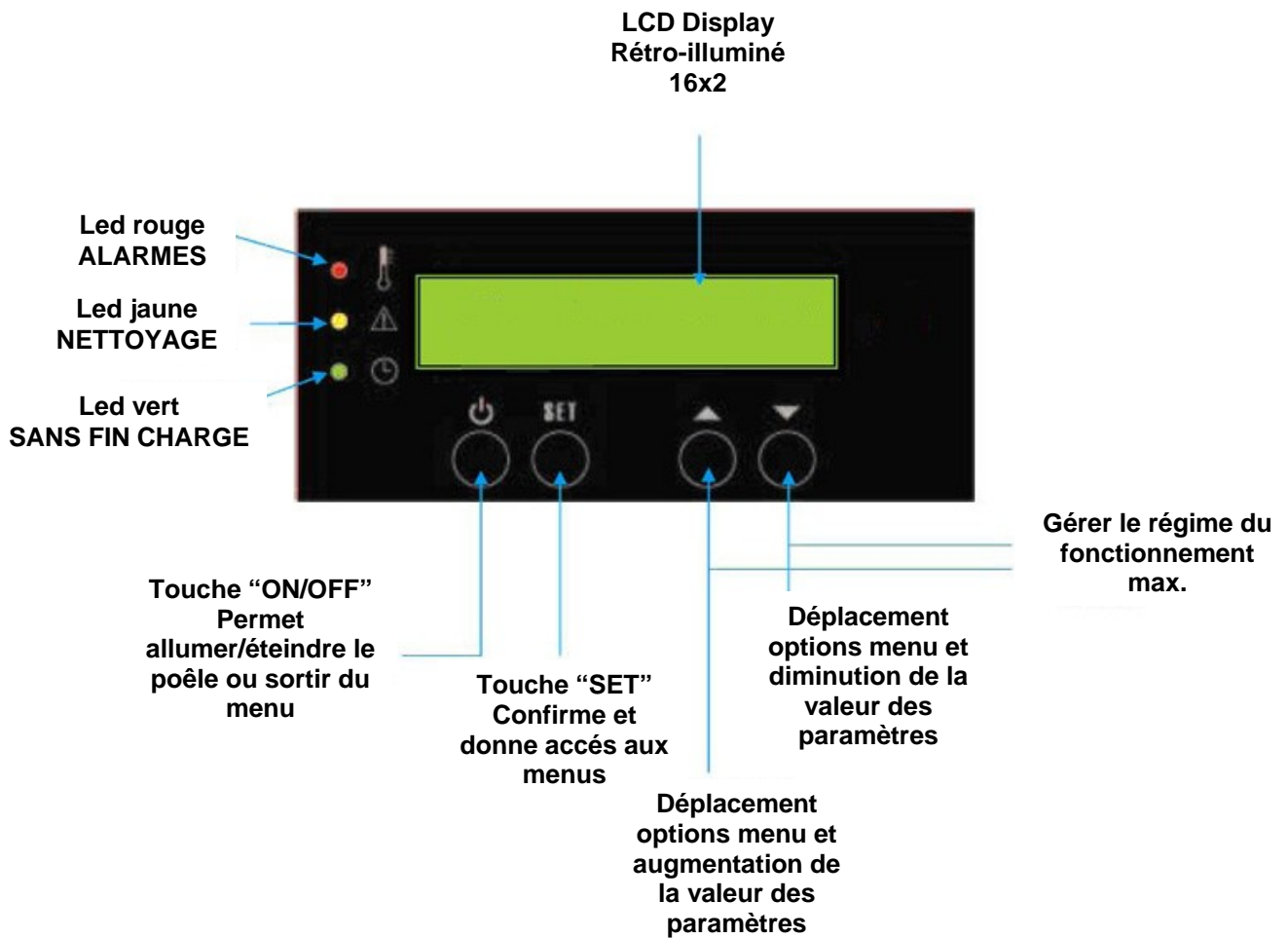

7.1 ECRAN DE DEMARRAGE

C'est le moment où le poêle s'allume, après quelques secondes à partir du démarrage, on peut voir les indications suivantes sur l'écran du viseur.

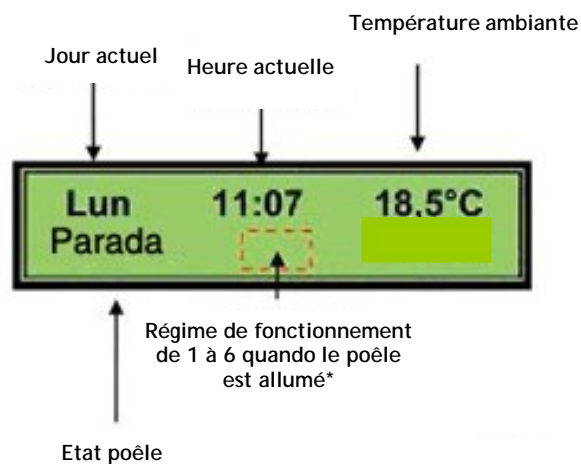

* *Durant la phase de fonctionnement, sur l'écran on peut voir la puissance du poêle de 1 à 6. Grâce au touches ▲ et ▼ on peut augmenter ou diminuer la puissance du poêle manuellement.*

7.2 MENU PROGRAMMATIONS

De l'écran principal en appuyant sur la touche **SET** on accède au menu **programmations** ; grâce aux touches **▲** et **▼** On pourra voir séquentiellement les écrans suivants, on peut en sortir à tout moment en appuyant sur la touche **ON/OFF**.

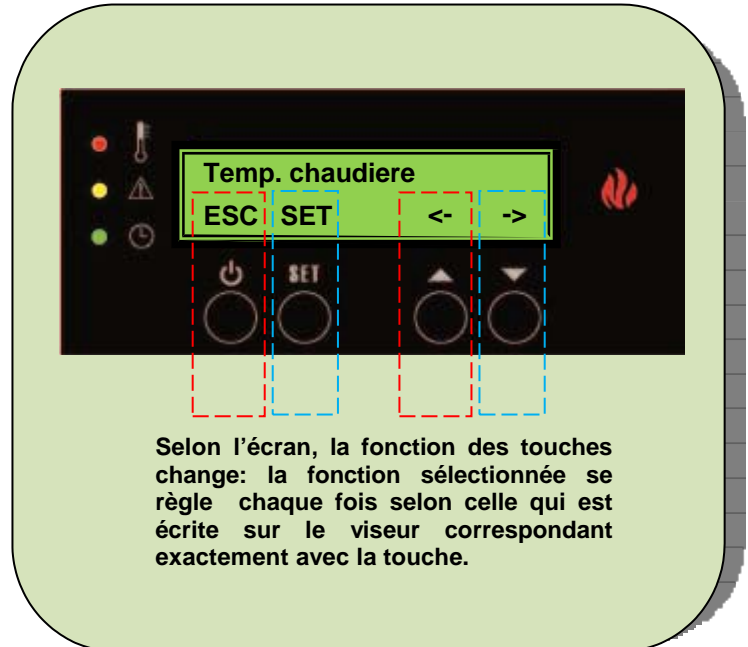
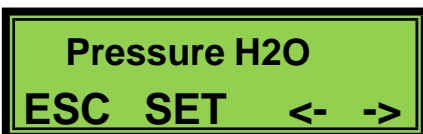

Une fois que nous avons choisi le paramètre nous pouvons voir/modifier en appuyant sur la touche **SET** pour accéder au submenu ou bien sortir en appuyant sur la touche **ON/OFF**.

7.3 PROGRAMMATION TEMPERATURE POÊLE

Après avoir appuyé sur **SET** accéder au menu, appuyer de nouveau sur **SET** pour accéder au submenu **Temp. Chaudiere**. L'écran suivant apparaîtra :



Permet de sélectionner la température max à laquelle peut arriver l'eau du poêle: utiliser les touches **▲** et **▼** pour varier la valeur d'un minimum de 10°C à un max de 80°C. Appuyer sur **SET** pour confirmer ou la touche  pour sortir.

7.4 REGLAGE JOUR ET HEURE

Après avoir appuyé sur **SET** afin d'accéder au menu, veuillez appuyer une deuxième fois sur **SET** pour accéder au submenu **Horloge**.



Permet la sélection du jour de la semaine: utiliser les touches **▲** et **▼** pour modifier le jour ; appuyer sur **SET** pour confirmer et accéder à l'écran des réglages de l'heure ou avec la touche  pour passer à l'écran de réglage de l'heure sans modifier le jour de la semaine.

Horloge

11:08

Permet de reprogrammer l'heure actuelle. Avec les touches ▼ et ▲ pour modifier l'heure appuyer sur **SET** pour confirmer ou sur la touche  pour sortir sans garder les modifications.

7.5 ALLUMAGES ET MODE ETEINTS PROGRAMMES

Après avoir appuyé sur Set pour accéder au menu, appuyer une deuxième fois sur Set pour accéder au submenu Allumages.

Allumages

ESC SET <- ->

Cette fonction permet d'allumer/éteindre le poêle selon des horaires programmés, grâce à la montre intérieure et à la batterie tampon (3V type CR2032), qui gardent le jour et l'heure en mémoire même s'il n'y a pas de courant électrique. Il existe jusqu'à 16 programmes et chacun permet la définition de l'heure de démarrage et du mode éteint en plus du jour/jours de la semaine soumis à chaque programmation.

**Activer
Temps**

QUI

Pour mettre en marche le temps : utiliser les touches ▲ et ▼, pour mettre en marche et éteindre le temps quand il est en marche : le led vert s'allume. Appuyant sur **SET** on confirme l'ordre et avec la touche  on sort sans garder la modification. Si on met en marche le temporisateur on accède automatiquement au premier écran des programmations

Timer01 Immjvsd
On00:00 Off00:00

Si nous mettons en marche le temporisateur c'est l'écran de gauche qui apparaît. C'est avec cet écran que nous pourrons voir et modifier toute la programmation.

- **TimerXX**: nombre de programme
- **Immjvsd**: jours de la semaine du Lundi jusqu'au Dimanche
- **On00:00**: heure de mise en marche.
- **Off00:00**: heure du mode éteint.

Nous présentons çï dessous un exemple de programmation hebdomadaire:

Exemple :

Du lundi jusqu'au vendredi, le poêle démarre à 10 heures jusqu'à 14 heures et ensuite de 17 heures jusqu'à 23 heures.

Samedi et dimanche le poêle fonctionne de 8 heures jusqu'à 20 heures.

Accéder à l'écran "ALLUMAGES" et après avoir sélectionné avec les touches ▲ et ▼ "OUI", appuyer sur la touche **SET** pour accéder à l'écran de programmation.

Tiemp 01 Immjvsd
On00:00 Off00:00

Le texte "**Timer01**" clignote pour indiquer quel programme est sélectionné.

Pour changer de programme il faut appuyer sur **SET** et ensuite changer la valeur avec les touches ▲ et ▼. Dans ce cas nous laissons "**Timer01**".

Pour passer au paramètre suivant appuyer sur la touche ▲ cette fois c'est le listing des jours de la semaine qui clignote.

On00:00	Off00:00
Timer 01	lmmjvsd

En appuyant sur la touche **SET** le listing “lmmjvsd” ne clignotera plus. Il clignotera seulement le premier jour de la semaine. Maintenant nous devons choisir si nous l’incluons ou non du programme (Timer 01).

Pour changer le jour actif nous appuyons sur la touche ▲, et le clignotement se déplace jusqu’au jour suivant. Chaque fois que l’on appuie sur ▼ le jour actif change de minuscule à majuscule (et viceversa). Les jours qui sont en majuscule sont ceux qui sont inclus dans les horaires “on/off” de ce programme.

Timer 01	LMMJVsd
On00:00	Off00:00

Comme on peut le voir il n’y a que les jours du lundi au vendredi qui sont en majuscule. Une fois que les jours sont sélectionnés appuyer sur la touche **SET**. Maintenant le texte “LMMJVsd” se remettra à clignoter. Pour passer au paramètre suivant appuyer sur la touche ▲. Le texte “on00:00” clignote.

Timer 01	LMMJVsd
On00:00	Off00:00

Maintenant nous pouvons choisir l’heure d’allumage voulue pour la programmation 1 « **Timer 01** » pour cela nous appuierons sur la touche **SET** et le texte “on00:00” ne clignotera plus.

Timer 01	LMMJVsd
On10:00	Off00:00

Avec les touches ▲ et ▼ nous mettons 10:00 horas et nous appuyons sur **SET** pour confirmer l’heure. À partir de ce moment le texte “on10:00” se remettra à clignoter. Pour passer au paramètre suivant appuyer sur la touche▲ le texte“off00:00” clignotera.

Timer01	LMMJVsd
On10:00	Off00:00

Maintenant nous pouvons choisir l’heure d’allumage voulue pour la programmation 1 “**Timer01**”, pour cela nous appuierons sur la touche**SET** et le texte “off00:00” ne clignotera plus.

Timer01	LMMJVsd
On10:00	Off14:00

Avec les touches▲ et ▼ nous mettons 14:00 heures et nous appuyons sur **SET** pour confirmer l’heure. Le texte “off 14:00” se remettra à clignoter.

Maintenant nous allons configurer la programmation du soir du lundi au vendredi. On le fera de la même manière que pour le programme du matin mais en utilisant “**Timer 02**”.

La première chose à faire est appuyer sur la touche ▲ pour que le texte “**Timer 01**” clignote.

Timer01	LMMJVsd
On10:00	Off14:00

Quand le texte “**Timer01**” clignote, il indique que la programmation est dans la selection. Pour pouvoir passer à une autre programmation il faut appuyer sur **SET**.

Timer02 **Immjvsd**
On00:00 **Off00:00**

Le texte “**Timer01**” ne clignote plus : nous changeons la valeur avec les touches ▲ et ▼ jusqu’à voir **Timer02**”. Nous verrons qu’en choisissant un nouveau programme les jours de la semaine sont tous désactivés et les heures de connexion/déconnexion (on/off) sont toutes sur 00:00.

Pour passer au paramètre suivant appuyer sur la touche ▲ maintenant c’est le listing des jours de la semaine qui clignote.

Timer02 **Immjvsd**
On00:00 **Off00:00**

Appuyer sur la touche **SET** le listing “**Immjvsd**” ne clignotera plus Il n’y a que le premier jour de la semaine qui clignote. Maintenant nous devons décider si nous l’incluons ou non dans le programme (**Timer02**).

Pour changer de jour actif nous appuyons sur la touche ▲, le clignotement se déplace au jour suivant. Chaque fois que l’on appuie sur ▼ le jour actif change de minuscule à majuscule (et viceversa). Les jours qui restent en majuscule sont ceux qui sont inclus dans les horaires ”on/off” de ce programme.

Timer02 **LMMJVsd**
On00:00 **Off00:00**

Comme on peut le voir il n’y a que les jours du lundi jusqu’au vendredi qui sont en majuscule. Après avoir sélectionné les jours, appuyer sur la touche **SET** pour confirmer : maintenant le texte “**LMMJVsd**” se remettra à clignoter.

Pour passer au paramètre suivant appuyer sur la touche ▲. C’est maintenant le texte “**on00:00**” qui clignote.

Timer02 **LMMJVsd**
On00:00 **Off00:00**

Nous pouvons maintenant choisir l’heure voulue pour la programmation 2 “**Timer02**”, pour cela nous appuyons sur la touche **SET** et le texte “**on00:00**” ne clignotera plus.

Timer02 **LMMJVsd**
On17:00 **Off00:00**

Avec les touches ▲ et ▼ nous mettons 17:00 horas et nous appuyons sur **SET** pour confirmer. A partir de maintenant le texte “**on17:00**” se remettra à clignoter.

Pour passer au paramètre suivant appuyer sur la touche ▲. Le texte “**off00:00**” clignote.

Timer02 **LMMJVsd**
On17:00 **Off00:00**

Maintenant nous pouvons choisir l’heure d’éteindre pour la programmation 2 “**Timer02**”, pour cela nous appuyons sur **SET** et le texte “**off00:00**” qui ne clignotera plus.

Timer02 LMMJVsd
On17:00 Off23:00

Avec les touches ▲ et ▼ nous mettons 23:00 heures et nous appuyons sur **SET** pour confirmer. A partir de ce moment le texte “**off 23:00**” se remettra à clignoter.

Nous devons maintenant programmer les horaires pour le week end. On le fait comme pour le programme précédent, mais on utilisera “**Timer 03**”.

La première chose à faire est appuyer sur la touche ▲ pour que le texte “**Timer02**” puisse clignoter.

On17:00 Off23:00
Timer02 LMMJVsd

Quand “**Timer02**” clignote, il indique que la programmation est dans la selection. Pour pouvoir passer à une autre programmation il faut appuyer sur **SET**.

Timer03 Immjvsd
On00:00 Off00:00

Le texte “**Timer02**” ne clignote plus : nous changeons les valeurs avec les touches ▲ et ▼ jusqu’à voir “**Timer03**”. Nous verrons qu’en choisissant un programme, les jours de la semaine apparaissent désactivés et les heures de connexion/déconnexion, (on/off) sont toutes 00:00.

Pour passer au paramètre suivant appuyer sur la touche ▲ le listing des jours de la semaine clignote maintenant.

Timer03 Immjvsd
On00:00 Off00:00

En appuyant sur la touche **SET** le listing “**Immjvsd**” s’arrête de clignoter. Il n’y a que le premier jour qui clignote. Maintenant nous devons décider si nous l’incluons ou non dans le programme (**Timer03**).

Pour changer de jour actif nous appuyons sur la touche ▲, le clignotement passe au jour suivant. Chaque fois que nous appuyons sur la touche ▼ le jour actif passe de minuscule à majuscule (et viceversa). Les jours qui sont en majuscule sont ceux qui sont inclus dans les horaires on/off” de ce programme.

Timer03 ImmjvSD
On00:00 Off00:00

Comme on peut le constater il n’y a que le samedi et dimanche en majuscule. Après les avoir sélectionnés appuyer sur la touche **SET** pour confirmer. Maintenant le texte “**ImmjvSD**” se remettra à clignoter.

Pour passer au paramètre suivant, appuyer sur la touche ▲. Le texte “**on00:00**” clignote.

Timer03 ImmjvSD
On00:00 Off00:00

Maintenant nous pouvons choisir l’heure d’allumage voulue pour la programmation 3 “**Timer03**”, pour cela nous appuyons sur la touche **SET** et le texte “**on00:00**” ne clignotera plus.

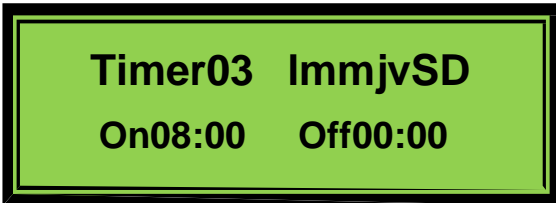

Avec les touches ▲ et ▼ nous mettons 08:00 heures et nous appuyons sur **SET** pour confirmer. A partir de maintenant le texte “on08:00” se remettra à clignoter.

Pour passer au paramètre suivant appuyer sur la touche ▲. Le texte suivant clignote “off00:00”.

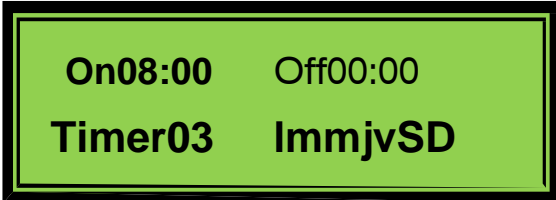

Maintenant nous pouvons choisir la heure pour éteindre pour la programmation 3 “**Timer03**”, pour cela nous appuyons sur la touche **SET** et le texte **off00:00** ne clignotera plus.

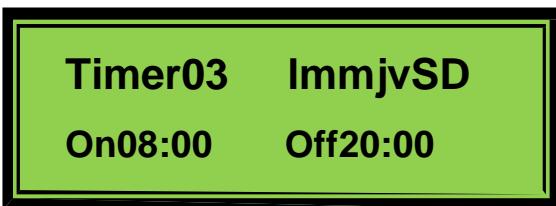

Avec les touches ▲ et ▼ nous mettons 20:00 heures et nous appuyons sur **SET** pour confirmer. Le texte “**off 20:00**” se remettra maintenant à clignoter.

La programmation est terminée, avec seulement trois temporisateurs, on a pu gérer l’allumage et éteindre pour toute la semaine. Avec 16 temporisations on peut couvrir des franges horaires différentes pour chaque jour et des jours différents de la semaine.

Terminer la programmation en appuyant sur la touche .

7.6 COMBUSTIBLE

Après avoir appuyé sur Set appuyer de nouveau sur **SET** pour accéder au menu Combustible.



Permet de sélectionner jusqu’à 5 types de combustible. Du menu des réglages, nous appuyons sur la touche ▲ jusqu’à ce qu’apparaisse cet écran. Nous appuyons sur la touche **SET** et après avec les touches ▲ et ▼ nous sélectionnons avec le numéro du combustible correspondant. Avec la touche **SET** nous confirmons ce choix et avec la touche  nous sortons sans garder la modification.

PROGRAMMES COMBUSTIBLES:

Combustible 1	DIN PLUS
Combustible 2	PELLET QUALITE MOYENNE
Combustible 3	PELLET QUALITE BASSE
Combustible 4	NOYAU D’OLIVE
Combustible 5	COQUILLE D’AMANDE MIXEE

Si on souhaite brûler des noyaux d’olives, il est nécessaire de changer de brûleur de pellets par le brûleur spécifique permettant de brûler des noyaux d’olives (avec les orifices plus petits).

7.7 PRESSION H₂O

De l’écran principal appuyer sur la touche **SET** pour accéder au menu des réglages.

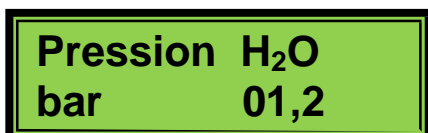



Du menu des réglages appuyer sur la touche ▲ jusqu’à voir cet écran. En appuyant sur la touche **SET** nous pourrons voir la pression de l’installation. Appuyer ensuite sur la touche  pour sortir.



7.8 DESCRIPTIONS DES ALARMES

ALARME	DESCRIPTION	SOLUTION
ALLUMAGE ECHOUE	Manque de combustible dans le dépôt	Charger combustible et rallumer le poêle
	Présence de restes de combustible dans le brûleur	Nettoyer le brûleur et rallumer le poêle
	Manque de combustible dans le brûleur	Vider le dépôt avec un aspirateur au pic long, et vérifier qu'aucun objet ne soit tombé empêchant le bon fonctionnement du sans fin.
	Si le probleme continue appeler S.A.T. de la zone	
ARRET DU FEU	Manque de combustible dans le dépôt	Charger le combustible et rallumer le poêle
	Combustible pas adaptée au programme	Vérifier la configuration du combustible
	Manque de combustible dans le brûleur	Vider le dépôt avec un aspirateur au pic long, et vérifier qu'aucun objet ne soit tombé empêchant le bon fonctionnement du sans fin.
	Faire le montage manuel du thermostat (voir chap. 7.9)	
	Si le probleme continue appeler S.A.T. de la zone	
MAINTENANCE ORDINAIRE	Apparait après 300 heures de fonctionnement	Nettoyage interchangeur de chaleur. Voir 8.6
		Nettoyage installation évacuation fumées. Voir 8.8
		Pour annuler le message, le poêle éteint durant quelques secondes maintenir appuyé la touche 
MAINTENANCE EXTRAORDINAIRE	Apparait après 1000 heures de fonctionnement	Il faut faire un nettoyage complet de l'appareil et de l'installation évacuation des fumées, contacter le S.A.T. de la zone
PRESSOSTATO	Ouverture pressostat	Contrôler la sortie des fumées
		Réviser la cheminée
		Faire le montage manuel du thermostat (voir chap. 7.9)
		Si le problème continue appeler S.A.T. de la zone
ERREUR SYSTEM	Erreur de programme	Quand le poêle est éteint, éteindre et rallumer l'interrupteur ON / OF
		Si le problème continue appeler S.A.T. de la zone
SONDE FUMÉES	Sonde des fumées pas connectée	Contacter S.A.T. de la zone
VIN SANS FIN 1	Sans fin de charge arrêt	Contrôler sortie des fumées
		Réviser la cheminée
		Faire le montage manuel du thermostat (voir chap. 7.9)
		Contacter S.A.T. de la zone
VENTIL. FUMÉES	Le moteur des fumées tourne trop rapidement ou trop lentement	Contacter S.A.T. de la zone
TERMICO COCLEA	Ouverture de la protection du poêle	Faire le montage manuel du thermostat (voir chap. 7.9)

		Contacter S.A.T. de la zone
SONDE AMBIANTE	Sonde ambiante non connectée	Contacter S.A.T. de la zone
LOW PRESSURE H2O	Ouverture du senseur de pression de l'eau du poêle	Vérifier la pression de l'eau (voir chap. 7.7) Si le problème continue appeler S.A.T. de la zone
HIGH PRESSURE H2O	Ouverture du senseur de pression de l'eau du poêle	Vérifier la pression de l'eau (voir chap. 7.7) Si le problème continue appeler S.A.T. de la zone
TÉRMICO H2O	Température de l'eau trop élevée, la flamme s'éteint	Faire le montage manuel du thermostat (voir chap. 7.9) Si le problème continue appeler S.A.T. de la zone

- N'importe quelle alarme éteint le poêle.
- Pour annuler n'importe quelle alarme, appuyer sur la touche  durant 3 secondes, laisser passer 3 autres secondes et appuyer de nouveau sur la touche  3 secondes de plus (sauf alarme entretien extraordinaire).

7.9 THERMOSTAT MONTAGE MANUEL

Comme on peut observer sur la Fig. 1, dans la partie de derrière du poêle, on trouve le thermostat de montage manuel. Pour faire le montage manuel de ce dernier, dévisser le bouchon et appuyer sur la touche rouge. Visser à nouveau le bouchon, et ensuite, appuyer durant 3 secondes la touche , laisser passer 3 autres secondes, et appuyer à nouveau la touche  3 secondes de plus.

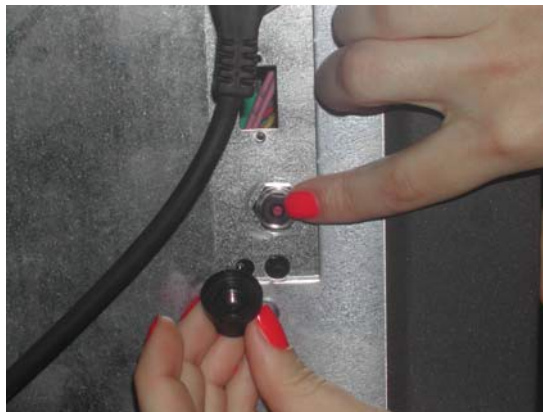

Fig. 1

8. AVERTISSEMENTS ET ENTRETIEN

Tous les opérations d'entretien (nettoyage, éventuels remplacement, etc.) doivent se faire avec le feu éteint et quand le poêle est froid.

Avant de faire du nettoyage ou de l'entretien s'assurer par précaution d'enlever le poêle du courant électrique avec l'interrupteur général mis derrière le poêle ou de déconnecter le câble électrique qui l'alimente



LE MANQUE DE NETTOYAGE COMPROMET LA SECURITE

8.1 OUVERTURE DE LA PORTE

La porte doit être fermée durant le fonctionnement. La porte ne doit s'ouvrir que si le poêle est éteint et froid afin de faire de l'entretien et du nettoyage ordinaire.

8.2 ELIMINATION DES CENDRES

La boîte des cendres doit être vidée régulièrement afin d'empêcher que les résidus de la combustion arrivent jusqu'au support de la flammèche. Les cendres doivent être mises dans un container en métal avec un couvercle hermétique, jusqu'à ce que les cendres soient complètement refroidies, le container fermé doit être mis sur une base non combustible ou par terre et loin des matériaux combustibles.

8.3 NETTOYAGE DE LA FLAMMECHE



Il est totalement interdit d'ouvrir la porte du poêle jusqu'à ce que sur l'écran on puisse voir le message « OFF ».

Dans le cas d'un poêle hydro, des incrustations peuvent se former à cause de la qualité du combustible. Ces incrustations ne permettant pas un bon fonctionnement du poêle, il faut donc les éliminer. Contrôler simplement la flammèche en le levant de sa place Il faudra ensuite le nettoyer en enlevant les éventuelles incrustations qui ont pu se former. Veiller à bien nettoyer les trous bouchés avec un outil pointu.

Avec un aspirateur pour cendre, aspirer la cendre accumulée dans la zone, enlever la flammèche et veiller à ce que les trous soient propres.

La régularité de ce nettoyage est déterminée par la fréquence de l'utilisation et par le choix du combustible. Il faut aussi contrôler le support du brasero en aspirant les cendres.



Pour ce genre de nettoyage il faut avoir un appareil qui aspire les cendres.



Avant d'allumer le poêle contrôler la position de la flammèche qui doit être vers l'arrière, du côté du tube de la résistance de l'allumage.

8.4 NETTOYAGE DE LA BOITE DES CENDRES

Une fois par semaine, vider la boîte des centres située sur la partie inférieure du poêle.

En ouvrant la porte, on accède à la boîte des cendres (voir Fig. 1), tirer la boîte par sa poignée pour l'enlever (voir Fig.2 et Fig.3). Une fois vide, la remettre à sa place.



Fig. 1



Fig. 2



Fig. 3

Pour éliminer les cendres, veuillez consulter l'alinéa 8.2.

8.5 NETTOYAGE DE LA CHAMBRE DE COMBUSTION

Il faut faire régulièrement un nettoyage de la zone de combustion en enlevant avec un aspirateur toute la cendre accumulée.

Pour cela il faut démonter l'élément frontal (voir Fig 1) ainsi que les deux éléments latéraux de la zone de combustion (voir Fig. 2). Pour cela il faudra dévisser la vis située sur la partie supérieure de l'élément supérieur et ensuite enlever les 3 morceaux. Il faut aussi enlever le couvercle situé juste sous la flammèche (voir Fig.3) en dévissant la vis qui le retient.



Fig. 1



Fig. 2



Fig. 3

8.6 NETTOYAGE DE L'INTERCHANGEUR DE CHALEUR

Il s'agit d'un nettoyage fondamental pour le fonctionnement et le rendement du poêle. Il faudra donc le faire régulièrement.

Pour faire ce nettoyage il faut enlever les cendres déposées sur l'interchangeur de chaleur et aussi celles qui sont déposées au creux situé entre le support du brûleur et l'interchangeur de chaleur avec un aspirateur ou avec une brosse pour cendres (voir Fig. 1).



Fig. 1



Ces opérations doivent se faire **SEULEMENT** avec le poêle éteint et froid.

8.7 NETTOYAGE CHAMBRE DES FUMÉES

Généralement une fois par an (de préférence au début de la saison) pour un bon fonctionnement du poêle, on doit faire un nettoyage extraordinaire de la zone des fumées. La fréquence de cette opération dépend du type de combustible utilisé et de la fréquence d'utilisation. Pour faire ce nettoyage nous conseillons de vous mettre en contact avec un **Centre d'Assistance Technique**.

8.8 NETTOYAGE DE L'INSTALLATION DE DÉCHARGE

Nous vous recommandons de faire cet entretien durant la phase de nettoyage extraordinaire. Il est conseillé de le faire au moins une fois par mois. Il faut au moins la première fois le faire faire par du personnel qualifié.

8.9 VERRE CASSE

L'appareil a un verre en céramique de 4 mm d'épaisseur résistant à un choc thermique de 750°C. Le verre ne peut se casser qu'à cause d'un choc fort ou à cause d'une utilisation incorrecte. Ne pas secouer la porte et ne pas donner des coups sur le verre. Si le verre est cassé, éviter d'allumer le poêle et remplacer le verre seulement avec un original. Pour le remplacer, veuillez vous mettre en contact avec un **Centre d'Assistance Technique**.

8.10 ENTRETIEN ORDINAIRE ET EXTRAORDINAIRE

- Nettoyage précis de la chambre de combustion.
- Enlever les parois en matériel réfractaire montées dans la chambre de combustion.
- Avec un aspirateur pour les cendres, aspirer les résidus déposés sur les parois.
- Remonter et mettre tous les éléments de la chambre de combustion dans leur position d'origine.
- Nettoyage précis de l'échangeur de chaleur.
- Moteur des fumées, démontage et nettoyage du conduit d'évacuation des fumées, silicone neuve là où il faut.
- Inspection et vérification de l'étanchéité des joints, les changer et mettre de la silicone là où il faut.
- Contrôle de la partie électrique et des éléments électroniques.
- Nettoyage et contrôle du tube

Contrôle et éventuel changement des éléments qui peuvent être usés : flammèche, résistance, boîtes des cendres, etc.



POELE

GARANTE DE FABRICATION

COD. 51631.0

Fabricant: ZANTIA

Cette feuille complémentaire doit être remplie par l'installateur et l'utilisateur

IMPORTANT

Lisez attentivement cette feuille concernant la garantie, en cas de doute, mettez vous en contact avec votre installateur, vendeur ou S.A.T. de votre zone. Remplissez toutes les informations demandées sur la carte de garantie de fabrication. Veuillez la conserver ainsi que cette feuille, car vous devrez la montrer à notre S.A.T. pour qu'il puisse faire une réparation ou une inspection sous cette garantie.

Remplir les données de cette carte de garantie de fabrication signifie que l'utilisateur connaît et accepte les conditions de ce Certificat de Garantie.

VALIDITE

- 1- La durée de la garantie est de deux ans pour le poêle. Pour les éléments électroniques, électriques et les ventilateurs la durée de la garantie est de un an. Cette garantie inclut le matériel et les frais de main d'œuvre et de déplacement.
- 2- Pour que cette garantie soit valide il faut que la copie de la carte de la garantie de fabrication qui est fournie, pour ZANTIA Tecnología del Calor, S.L. soit reçue par notre Département Post-Vente dans un délai maximum de 30 jours à partir de l'installation de l'appareil. La seule facture d'achat ne sera pas suffisante pour valider la garantie.

RECouvreMENT

- 1- Le fabricant garanti son produit exclusivement contre les anomalies dues à des défauts de fabrication, qui consistent en la réparation ou le changement, "in situ" ou dans les installations du service technique des pièces défectueuses.
- 2- La garantie NE couvre PAS :
 - . Les éléments qui ont besoin d'être changés à cause de l'usure, même dans le cas où cela se produit avant la fin de la période en vigueur de la garantie, comme la peinture, sans fin de nettoyage, verre, vermiculite, flammèche, allumeur, parties en céramique.
 - . Les variations chromatiques des parties peintes ou céramiques ne constituent pas une raison pour contester car ce sont des caractéristiques naturelles du matériel et de l'utilisation du produit.
 - . LES ANOMALIES PRODUITES PAR UNE INSTALLATION INCORRECTE, UNE NÉGLIGENCE DANS L'UTILISATION DU POÊLE, UN MANQUE D'ENTRETIEN ET DE NETTOYAGE UNE MANIPULATION PAR DU PERSONNEL NON QUALIFIÉ, UNE MANIPULATION, UN FONCTIONNEMENT DANS DES CONDITIONS NON APPROPRIÉES NI LES DÉFAUTS PRODUITS PENDANT LE TRANSPORT, LA MANIPULATION Y ALMACENAJE DE LAS ESTUFAS ET POUR GARDES LES POELES DANS DES LOGEMENTS OU DES LOCAUX DURANT SON INSTALLATION.

ZANTIA n'est pas responsable des dommages produits directement ou indirectement, aux personnes, animaux ou choses, à cause du manque de respect des instructions indiquées dans ce manuel concernant spécialement l'installation, l'utilisation et l'entretien du poêle

 - . Les pannes des éléments électriques ou les pannes du fonctionnement de l'appareil qui ont pu être provoquées par des agents externes : orages, éclair, variations de tension ou panne du réseau électrique, manque de connexion de la prise de terre, courants parasites, ondes électromagnétiques, etc.
 - . Toute intervention pour régler l'appareil par rapport au type de combustible ou au type d'installation.
 - . Dommages provoqués au poêle à cause de l'utilisation de pièces de rechange qui ne sont pas d'origine ou des interventions faites par du personnel non autorisé.
 - . Les interventions qu'il faut faire à cause de l'eau ou du combustibles qui non pas la qualité correcte:
 - Eaux ayant un taux de calcaire élevé ou une concentration de chlorure supérieure à 300 mg/l.
 - Les dommages provoqués par la corrosion ou les dépôts normaux des systèmes de chauffage, en particulier par les produits intégrés avec système de chauffage par « eau ».
 - Grilles insuffisantes pour amener de l'air pour la combustion.
 - CHAUDIERES DE BIOMASSE U COMBUSTIBLES SOLIDES
 - Combustible ayant un contenu en humidité supérieur à 20% d'humidité.
- 3- Cas invalidant la garantie:
 - . Les conditions de la garantie n'ont pas été respectées.
 - . L'installation n'a pas été faite selon les normes et les demandes qui sont décrites dans ce manuel.
 - . Négligence du client provoquée par le manque d'entretien du produit.
 - . Éléments ou installations électriques et/ou hydrauliques qui ne respectent pas les normes en vigueur.
 - . Dommages provoqués par des agents atmosphériques, chimiques, hydrauliques, électrochimiques, utilisation incorrecte du produit, modification ou manipulation du produit et/ou Autres causes dérivées de la fabrication du produit
 - . Ne pas avoir un minimum de tir ou une section de cheminée selon ce qui est spécifié dans le manuel correspondant.
 - . Utilisation incorrecte du poêle.
 - . Pour installer le produit il faut suivre les déroulements et les instructions données dans le manuel fourni avec le poêle.

CONDITIONS DE GARANTIE

- 1- La garantie sera annulée si la mise en marche de l'appareil n'est pas réalisé par le Service d'Assistance Technique ou par du personnel qualifié et ayant l'autorisation du fabricant.
- 2- Si pendant la mise en marche de ce poêle le S.A.T. détecte une anomalie ou défaut sur l'installation, une déficience dans sa localisation (espace disponible, ventilation du local, évacuation des gaz, etc.) celui-ci ne sera pas obligé à faire la mise en marche jusqu'à ce que ce défaut soit corrigé et pourra, si il l'estime opportun, de faire payer le montant correspondant pour le concept de déplacement.
- 3- Une fois la mise en marche terminée par le S.A.T (ou la personne ou compagnie autorisée si c'était le cas) celui-ci signera et tamponnera la garantie pour la valider. Cette feuille de garantie « utilisateur » lui sera confiée et devra être toujours disponible quand il faudra faire une intervention sur le poêle sous cette garantie.
- 4- Le fabricant se réserve le droit de faire des modifications sur ses produits sans en avertir antérieurement tout en maintenant les caractéristiques techniques et de service essentiels pour atteindre l'objectif pour lequel il est fabriqué.
- 5- Le fabricant n'assume pas les responsabilités des dommages sur des personnes ou objets dus à des accidents qui ne soient pas exclusivement produits par le poêle lui-même comme unité individuelle ou à cause d'un défaut de fabrication.
- 6- Dans le cas d'un litige le client renonce à son tribunal et accepte de se soumettre aux tribunaux de Saragosse ou à ceux qui sont indiqués par le fabricant.

CLAUSES SUPPLEMENTAIRES

Si durant l'utilisation du produit vous trouvez des parties défectueuses ou avec un mauvais fonctionnement, vous devrez changer gratuitement ces parties par notre service d'assistance technique (SAT) de la zone.
dans le cas de changement d'éléments la garantie ne sera plus en vigueur, car pour la période d'innéficacité il n'y aura pas d'indemnité.

CONSEILS UTILES

Ne manipuler pas l'intérieur du poêle. Si vous avez un doute sur son fonctionnement correct, lisez attentivement le manuel d'instructions fourni avec chaque appareil ou consultez le Service Technique de votre zone. Pour avoir un rendement maximum de votre poêle ou groupe thermique ZANTIA, nous conseillons de faire une révision annuelle par un S.A.T. officiel ou compagnie autorisée par ZANTIA Tecnología del Calor S.L., pour votre commodité nous vous conseillons de la réaliser à la fin de la saison du chauffage.

ZANTIA

INTERVENTIONS SAT

DATE	HEURES FONCTIONNEMENT	INTERVENTION	SIGNATURE SAT	SIGNATURE UTILISATEUR

DATE	HEURES FONCTIONNEMENT	INTERVENTION	SIGNATURE SAT	SIGNATURE UTILISATEUR

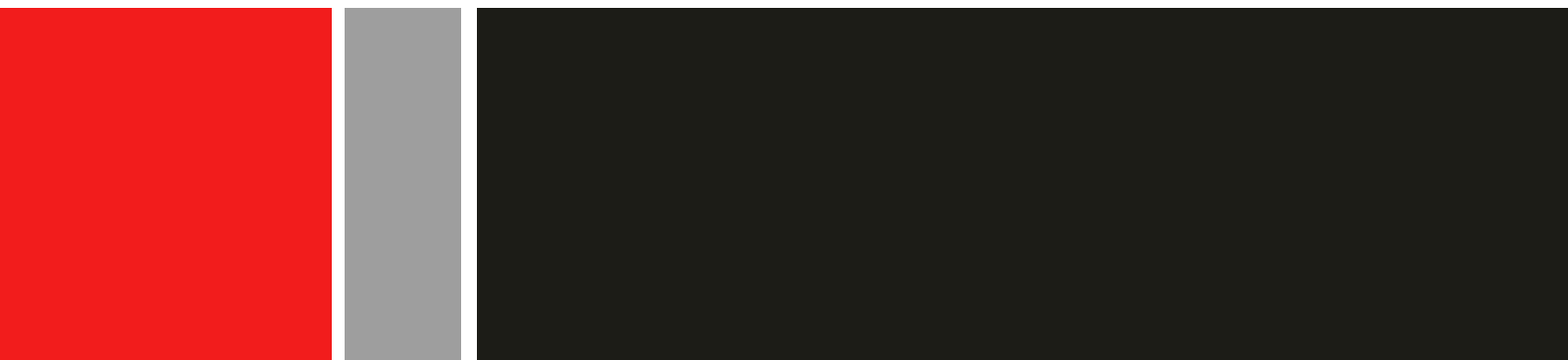

www.zantia.com