

THERMOPOELE A PELLET

**BELLONA**

NOTICE D'UTILISATION ET D'ENTRETIEN



Gentil Client,

Nous désirons vous remercier pour avoir préféré dans votre achat une thermopoêle de notre production. Nous sommes certes de vous avoir fournit un produit techniquement valable.

Dorénavant nous vous apporterons des éclaircissements afin que vous puissiez connaître et utiliser tel produit au mieux, ainsi que pourvoir à l'entretien ordinaire de ce dernier.

Notre service technique autorisé reste à votre complète disposition pour toutes les occurrences.

Nos saluts distingués

ZANTIA

Attention :

ZANTIA se réserve le droit d'effectuer des modifications pas substantielles aux composants de la thermopoêle et qui peuvent ne pas être citées dans le présent manuel quant il s'agit d'une légère entité.

Les éventuelles modifications de tipe esthétiques par rapport au dépliant seront à cause des ajournements normaux du à la périodicité des collections.

## INDEX

**A. INFORMATIONS GENERALES**

- a.1 Règles générales de sécurité
- a.2 Caractéristiques techniques
- a.3 Accessoires
- a.4 Accessoires optionnels
- a.5 Plaque identificatrice
- a.6 Combustible à utiliser

**B. INSTRUCTIONS D'INSTALLATION**

- b.1 Conduit de fumée
- b.2 Cheminée
- b.3 Installation prise d'air de combustion
- b.4 Raccordement au réseau électrique
- b.5 Positionnement
- b.6 Distances minimales pour le positionnement de la prise d'air
- b.7 Conduit d'évacuation de fumées
- b.8 Tuyaux et longueurs maximales qui peuvent être utilisés
- b.9 Trous pour le passage du tuyau d'évacuation sur le mur ou sur le toit
- b.10 Utilisation d'un conduit de fumée de type traditionnel
- b.10 Utilisation d'un conduit de fumées extérieur
- b.12 Raccordement au réseau hydrique

**C. INSTRUCTIONS D'UTILISATION**

- c.1 Préambule
- c.2 Écran
- c.3 Premier allumage
- c.4 Démarrage de la thermopoêle
- c.5 Extinction de la thermopoêle
- c.6 Gestion de l'allumage automatique (thermostat programmable)
- c.7 Interruption de l'alimentation électrique
- c.8 langue

**D. SÉCURITÉS ET ALARMES**

- d.1 Le pellet ne s'allume pas
- d.2 Absence de courant (black-out)
- d.3 Thermopoêle éteint
- d.4 Rallumage du thermopoêle
- d.5 Alarmes
- d.6 Alarme sonde de température des fumées
- d.7 Alarme surchauffe des fumées
- d.8 Alarme pour allumage raté
- d.9 Alarme d'arrêt pendant la phase de travail
- d.10 Alarme pressostat de sécurité vis sans fin
- d.11 Alarme du thermostat général
- d.12 Alarme ventilateur d'aspiration des fumées en panne

**E. NETTOYAGE ET ENTRETIEN ORDINAIRE**

- e.1 Ouverture de la porte
- e.2 Élimination des cendres
- e.3 Nettoyage du brasier
- e.4 Nettoyage du tiroir des cendres
- e.5 Nettoyage de la chambre de combustion
- e.6 Nettoyage de la chambre des fumées
- e.7 Nettoyage de l'installation d'évacuation
- e.8 Nettoyage des pièces en métal et de la céramique
- e.9 Nettoyage du verre
- e.10 Rupture du verre
- e.11 Entretien ordinaire et extraordinaire

## A. INFORMATIONS GENERALES

### a.1 Règles générales de sécurité

**Attention!!! La prudence n'est jamais trop. Avant de l'utilisation lisez et observez ces règles fondamentales:**

- Toutes les réglementations locales, incluses ceux qui sont référées aux règles nationales et européennes doivent être respectées lors de l'utilisation de l'appareil.
- Avant la mise en place de l'appareil, il faut s'assurer que l'implantation électrique et les prises du courant peuvent supporter la charge de la thermopoêle reportée sur la plaque ; la thermopoêle doit être raccorde à une prise électrique a norme tension 230v-50Hz, évitant d'utiliser des adaptateurs, des prises multiples ou des prolongateurs. il faut s'assurer que la capacité portante du sol et l'interrupteur différentiel sont second les lois en vigueur.
- Pour l'installation de la thermopoêle, ils doivent être respecté les normes de la loi en vigueur pour la sortie des fumées a travers la cheminée. Il est conseille de connecter la thermopoêle avec la cheminée a travers un terminal d'inspection. Il ne faut pas oublier que vous deviez vous orienter a un centre d'assistance autorise pour l'installation et l'entretien périodique du produit pour que vous puissiez vous assurer de l'efficacité du tirage de la cheminée, avant et durant la phase de combustion de la thermopoêle.
- Dans le cas d'utilisation saisonnière de la thermopoêle, en cas de mal tirage ou conditions climatiques défavorables (températures < 0°C), vérifiez que la cheminée soit parfaitement isolée et pas obstruée affin d'éviter la congélation et le danger de reflux des fumées.
- En cas d'incendie de la cheminée, vous devez arrêter immédiatement la thermopoêle.
- Puisque la thermopoêle a une consommation d'air nécessaire pour la combustion, il est conseille de connecter la thermopoêle à l'extérieur à travers un système de canalisation apte avec une arrivée à l'entrée appropriée situe sur l'arrière de la thermopoêle.
- Du au poids de la thermopoêle, avant de l'installation vous devez vous assurer que le pavage soit capable de supporter la thermopoêle.
- Positionnez une plaque entre la thermopoêle et le sol comme base pour ce dernier, au cas ou le sol est fait de matériel inflammable par exemple parquet ou moquette (mettant en considération que la plaque doit dépasser le bord de la thermopoêle avec 25/30cm au moins.)
- Il est conseille, pour des fins de sécurité, maintenir une distance de 20cm au moins entre les cotes chaudes de la thermopoêle et les éventuelles matières de revêtement

inflammable (par exemple des murs perles, papier peints, etc...), ou plutôt employer des matières isolantes disponibles au commerce. Cette évaluation se fait toujours pour ce qui concerne les meubles, les fauteuils, les rideaux et les choses pareilles...

- Pour faciliter les éventuelles interventions et assistance technique, n'encastrez pas la thermopoêle dans des espaces étroites, ne le placez pas contre le mur parce que ça pourra compromettre l'afflux correcte de l'air.
- L'absence du tirage de la part de la cheminée, (ou par exemple l'obstruction ou la fermeture de l'entrée de l'air creuset, ou du creuset même) altère le fonctionnement de la thermopoêle et durant la phase d'allumage automatique pourra provoquer un dosage excessif de pellets dans la chambre de combustion a cause du retard amorçage du feu. L'excessive fumée dans la chambre de combustion pourra causer l'amorçage automatique des fumées (gaz) avec une violente flambée, il faut ne jamais ouvrir la porte de la chambre de combustion.
- Pour l'allumage du feu, évitez en mode catégorique d'utiliser des liquides inflammables, quand la thermopoêle est déjà mise en service, l'allumage du pellet est automatique.
- Le pellet qui alimente la thermopoêle doit avoir nécessairement les caractéristiques décrites sur le suivant manuel.
- Ne touchez jamais le vitre quand la thermopoêle est en température élevée, et prendre caution avant de le toucher.
- Evitez de laisser des enfants tout seuls auprès de la thermopoêle en marche, puisque toutes ses parties chaudes pourront provoquer des graves brulures.
- Il ne faut pas effectuer des interventions sur la thermopoêle autre desquelles prévues par l'utilisation normal ou conseillées sur ce manuel pour résoudre les problèmes légers et en touts cas il faut débrancher la prise de courant avant d'intervenir et il faut opérer uniquement quand la thermopoêle est froid.
- Il est absolument interdit de détacher la grille de protection de la trémie.
- Il faut contrôler et s'assure toujours, que la porte de la chambre de combustion soit fermée hermétiquement durant la mise en service et le fonctionnement de la thermopoêle.
- La mise en service automatique du pellet est la phase la plus délicate, pour qu'il puisse avoir lieu sans inconvénients, il est conseille de tenir toujours la thermopoêle et le creuset propres.
- En cas d'anomalies de fonctionnement, la thermopoêle pourra être remis en service

seulement après avoir réparé la cause du problème.

- ZANTIA n'est pas responsable des inconvénients, sabotage, cassures ou n'importe quel acte du à la manque d'observation des indications citées sur le présent manuel.
- Le manuel est partie intégrante de l'appareil, par conséquent, il doit être conservé et accompagner l'appareil en cas de transfert de propriété.
- Cet appareil ne doit pas être utilisé par des personnes (y compris des enfants) ayant des capacités physiques, sensorielles ou mentales réduites, ou manquant d'expérience ou de connaissance, à moins qu'elles ne soient surveillées ou n'aient été informées sur l'utilisation de l'appareil par la personne responsable de sa sécurité.

## a.2 Caractéristiques techniques

<b>Puissance nominale:</b>	<b>18 Kw</b>
<b>- rendue pour convention et rayonnement en ambiance:</b>	<b>2,7 Kw</b>
<b>- rendue H2o:</b>	<b>14,5 Kw</b>
<b>Volume chauffable:</b>	<b>200-400 m<sup>3</sup></b>
<b>Alimentation électrique:</b>	<b>230V 50Hz</b>
<b>Absorption électrique:</b>	<b>200W</b>
<b>Rendement:</b>	
<b>- nominale:</b>	<b>83%</b>
<b>- réduit:</b>	<b>85,5%</b>
<b>Pression d'exercice max. :</b>	<b>3 Bar</b>
<b>Contenu d'eau thermo-poêle:</b>	<b>12 lt</b>
<b>Capacité du reservoir:</b>	<b>20 kg</b>
<b>Consommation horaire (max):</b>	<b>3,3 kg</b>
<b>Consommation horaire (min):</b>	<b>1 kg</b>
<b>Autonomie (min):</b>	<b>8 h</b>
<b>Autonomie (max):</b>	<b>25 h</b>
<b>Diamètre sortie de fumées:</b>	<b>80 mm</b>
<b>Dimension pris d'air:</b>	<b>50 mm</b>
<b>Combustible:</b>	<b>pellet Ø6</b>
<b>Distance minimal de sécurité par rapport à des matériaux combustibles:</b>	<b>600 mm</b>
<b>Dimension:</b>	<b>983x1080,6x402,5 mm</b>

# BELLONA

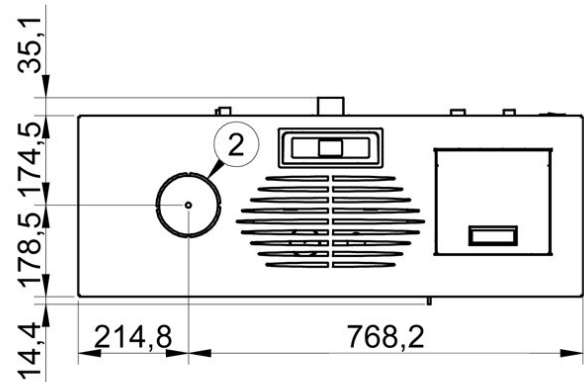
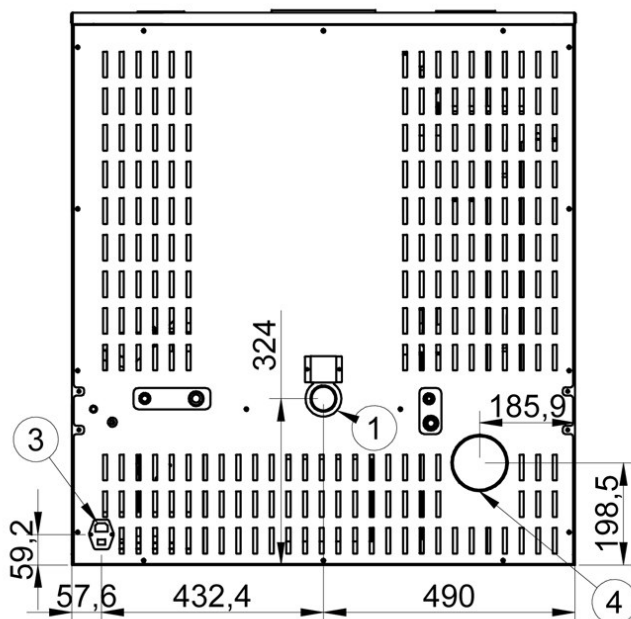
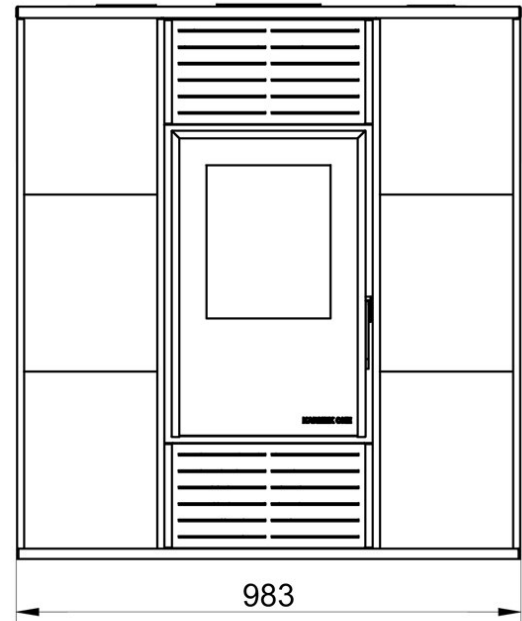
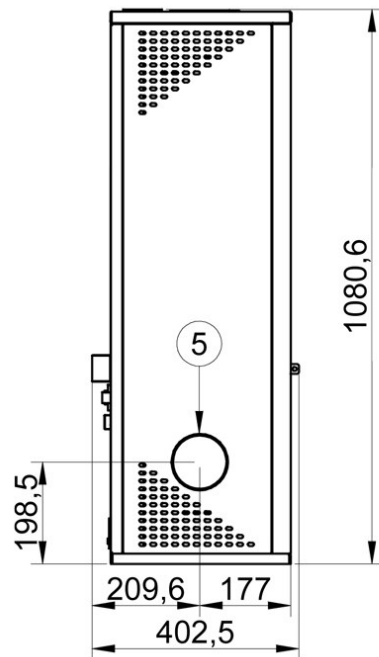

- 1- Entrée de l'air de combustion
- 2- Sortie des fumées
- 3- Interrupteur-prise d'alimentation
- 4- Sortie des fumes alternatif
- 5- Sortie des fumes alternatif

### a.3 Accessoires

Avec la thermopoêle sont fournis:

- un câble d'alimentation
- pieds réglables
- livret d'instructions

### a.4 Accessoires optionnels

Chrono Thermostat externe : Accessoire optionnel pas en réserve avec la thermopoêle mais pourront être installés selon le positionnement de la thermopoêle.

Le Chrono Thermostat en question doit être raccordé directement à la fiche (regarder le schéma) en supplément avec les connexions de la sonde d'ambiance.

**IMPORTANT** : Pour que le Chrono Thermostat puisse fonctionner correctement il faut exclure la planification de la température ambiante, en le portant à une valeur 7°C. La température ambiante pourra donc être réglée directement du Chrono Thermostat.

### a.5 Plaque identificatrice

Elle est positionnée sur le derrière de la thermopoêle et elle porte les données suivantes :

- |                            |                                  |
|----------------------------|----------------------------------|
| - marque commercial        | - tension d'alimentation         |
| - numéro de serial         | - puissance électrique consommée |
| - modèle                   | - fréquence nominale             |
| - Puissance thermique      | - distance minimal des matériaux |
| - rendement                | - combustible adjacents          |
| - pourcentage de CO mesure | - conformité aux normes          |
| - avertissements           | - pression d'exercice            |

### a.6 Combustible à utiliser

Le thermopoêle à pellets a été conçu pour brûler uniquement le bois en pellet.

Le pellet en bois est un combustible obtenu grâce au pressage de la sciure de bois obtenue par les résidus d'usinage et de transformation du bois naturel séché, la compacité du produit dans le temps est garantie par une substance naturelle contenue dans le bois: la lignine. La forme typique en petits cylindres est obtenue par tréfilage.

On trouve sur le marché diverses typologies de pellet ayant des qualités et des caractéristiques qui changent selon l'usinage et le type d'essences de bois utilisées.



**ATTENTION: Utiliser toujours le pellet en bois de qualité certifiée: ex. DIN, DIN PLUS, OM 7135, Pellet Gold, Catas etc. avec l'utilisation de pellet de mauvaise qualité la société ne garantit pas le bon fonctionnement du thermopoêle.**

Les poêles et les poêles thermiques sont testés et programmés pour assurer de bonnes prestations et une parfaite qualité de fonctionnement avec un pellet qui présente des caractéristiques spécifiques:

composants:	bois
longueur	< à 30 mm
diamètre:	6-6.5 mm
pouvoir calorifique inférieur:	4,8 kWh/kg
taux d'humidité:	< à 8 %
résidu de cendres:	< à 0,5 %

Un pellet de BONNE QUALITE est lisse, brillant, peu poussiéreux et d'une longueur régulière. Un pellet de BASSE QUALITE se présente en diverses longueurs, poussiéreux avec des fentes verticales et horizontales.

**Puisque les caractéristiques et la qualité du pellet influencent considérablement l'autonomie, le rendement et le fonctionnement correct du thermopoêle, il est conseillé de:**

ÉVITER l'utilisation de pellet ayant des dimensions différentes de ce qui est décrit par le fabricant.

ÉVITER l'usage de pellet de mauvaise qualité ou qui contient de la poudre de sciure dispersée, de la résine ou des substances chimiques, des additifs ou collants.

ÉVITER d'utiliser le pellet humide.

#### **Le choix du pellet non approprié provoque:**

- un engorgement du brasier et des conduits d'évacuation des fumées,
- une augmentation de la consommation de combustible,
- une diminution du rendement,
- pas de garantie du fonctionnement normal du thermopoêle,
- saleté de la vitre,
- production de granulés imbrûlés et cendres lourdes.

La présence d'humidité du pellet augmente le volume des capsules et les désagrège en causant:

- des mauvais fonctionnements du système de chargement
- une mauvaise combustion.

Le pellet doit être stocké dans un lieu sec et protégé, une attention particulière doit être portée au déplacement des sacs pour éviter leur broyage avec la formation conséquente de sciure.

Pour l'utilisation d'un pellet de qualité mais ayant des caractéristiques dimensionnelles et calorifiques différentes de celles indiquées, il peut être nécessaire de modifier les paramètres de fonctionnement du thermopoêle. Contacter en cas de besoin un centre d'assistance autorisé.

**L'UTILISATION DE PELLETS DE MAUVAISE QUALITÉ ET QUI N'EST PAS CONFORME AUX INDICATIONS DU CONSTRUCTEUR PEUT ENDOMMAGER LE thermopoêle MAIS ÉGALEMENT EN COMPROMETTRE SES PRESTATIONS, IL PEUT DÉTERMINER LA DÉCHÉANCE DE LA GARANTIE ET LA RESPONSABILITÉ DU PRODUCTEUR.**

En général, il faut consulter la réglementation concernant les "générateurs de chaleur alimentés au bois ou par d'autres biocombustibles solides" norme UNI 10683:2005.

## B. INSTRUCTIONS D'INSTALLATION

### b.1 Conduit de fumée

Chaque appareil doit avoir un conduit vertical, appelé conduit de fumée pour évacuer à l'extérieur les fumées produites par la combustion, par l'intermédiaire d'un tirage naturel. Le conduit de fumée devra répondre aux conditions requises suivantes:

- Aucune autre cheminée, poêle, chaudière ou hotte aspirante d'aucun type (fig. 1) ne devront être raccordés (fig.1).
- Elle doit être adéquatement éloignée des matériaux combustibles ou inflammables par l'intermédiaire d'interstices d'air ou d'un isolant adapté.
- La section interne doit être uniforme, de préférence circulaire: les sections carrées ou rectangulaires doivent avoir des angles arrondis ayant un rayon supérieur à 20 mm; rapport maximum entre les côtés de 1,5; parois le plus possible lisses et sans rétrécissements; courbes régulières et sans discontinuité, déviations de l'axe inférieures à 45° (fig. 2).
- Tout appareil doit avoir son propre conduit de fumée d'un diamètre de 100 mm et d'une hauteur supérieure à celle déclarée (voir tab. 2),
- Il ne faut jamais utiliser dans la même pièce deux poêles, une cheminée et un poêle, un poêle et une cuisine à bois, etc. puisque le tirage de l'un pourrait endommager le tirage de l'autre. Les conduits de ventilation de type collectif ne sont pas admis également, ils pourraient mettre en dépression l'environnement d'installation, même s'ils sont installés dans des pièces adjacentes et communicantes avec le local d'installation.
- Il est interdit de pratiquer des ouvertures fixes ou mobiles sur le conduit de fumée pour raccorder des appareils différents de celui auquel il est soumis.
- Il est interdit de faire transiter à l'intérieur du conduit de fumée, bien qu'il soit surdimensionné, d'autres canaux d'adduction de l'air et des tuyaux à usage d'installation.
- Il est conseillé d'équiper le conduit de fumée d'une chambre de collecte des matériaux solides et des éventuelles buées, elle est située sous l'entrée du conduit afin d'être ouverte et contrôlée facilement par la porte d'étanchéité de l'air.
- Si des conduits de fumées à sorties parallèles sont utilisés, il est conseillé de lever d'un élément le conduit contrevent. (fig. 3).

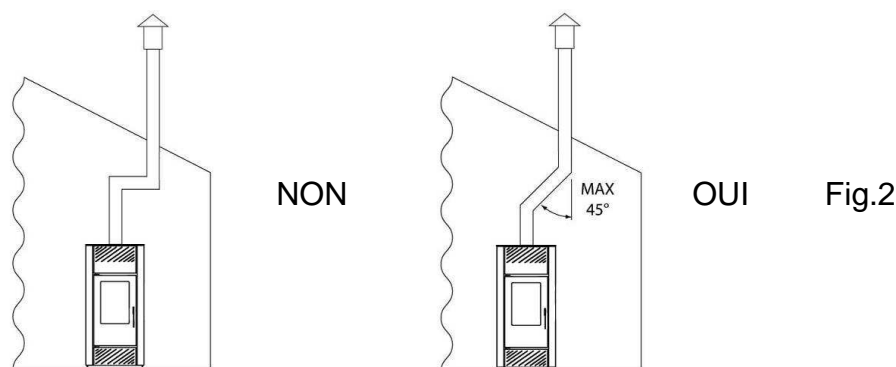
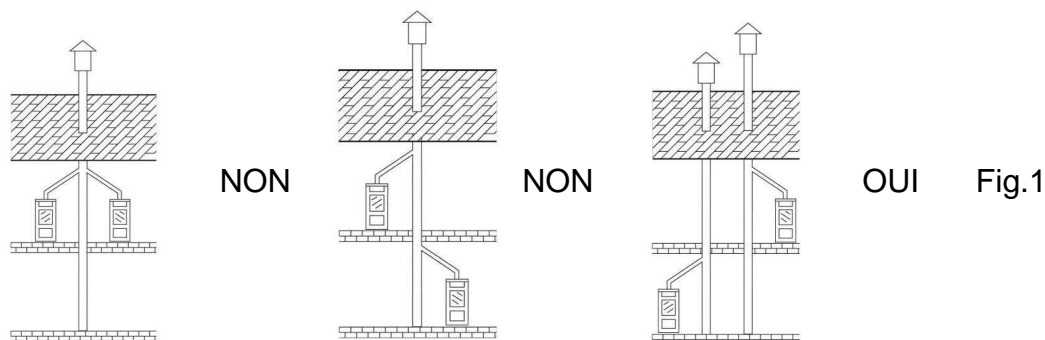

## b.2 Cheminée

Le conduit de fumée doit être équipé au sommet d'un dispositif, appelé cheminée, en mesure de faciliter la dispersion dans l'atmosphère des produits de combustion.

La cheminée devra répondre aux conditions requises suivantes:

- Avoir une section et une forme intérieure équivalente à celle du conduit de fumée.
- Avoir une section utile de sortie non inférieure au double de celle du conduit de fumée.
- La cheminée qui sort du toit ou qui reste en contact avec l'extérieur (par exemple en cas de plafond ouvert) doit être recouverte de briques et de toute façon bien isolée. Être construite de manière à empêcher la pénétration dans le conduit de fumée de la pluie, de la neige, de corps étrangers et en présence de vents venant de toute direction et d'inclinaison, l'évacuation des produits de combustion doit être assurée (cheminée anti-vent).

- La cheminée doit être positionnée de manière à garantir une dispersion et une dilution adaptées des produits de combustion et de toute façon en dehors de la zone de reflux.

Cette zone a des dimensions et des formes différentes en fonction de l'angle d'inclinaison de la couverture, ainsi il est nécessaire d'adopter les hauteurs minimales reportées sur la fig.4 et sur la fig.5.

- La cheminée devra être de type anti-vent et dépasser la hauteur faîtage de la fig. 4 et fig. 5.

- Les éventuels bâtiments ou d'autres obstacles qui dépassent la hauteur de la cheminée ne devront pas être tout près de la cheminée elle-même (fig. 4).

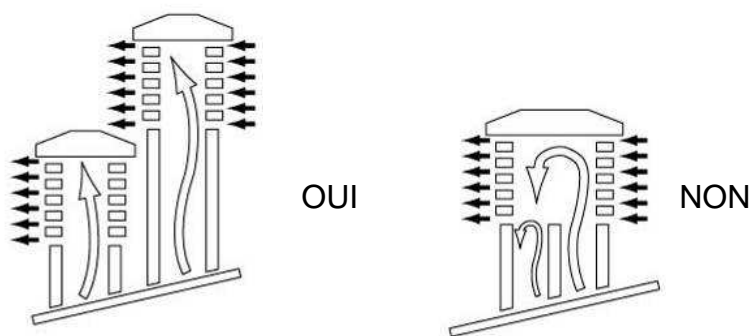

Fig.3

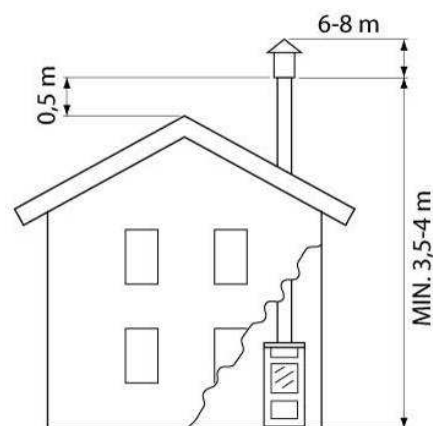
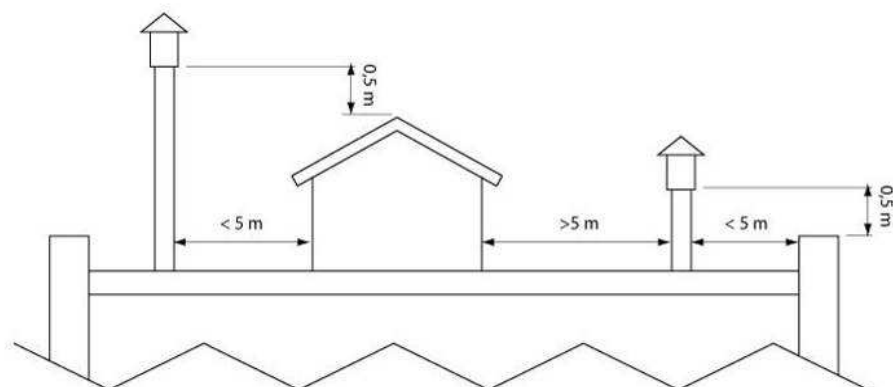
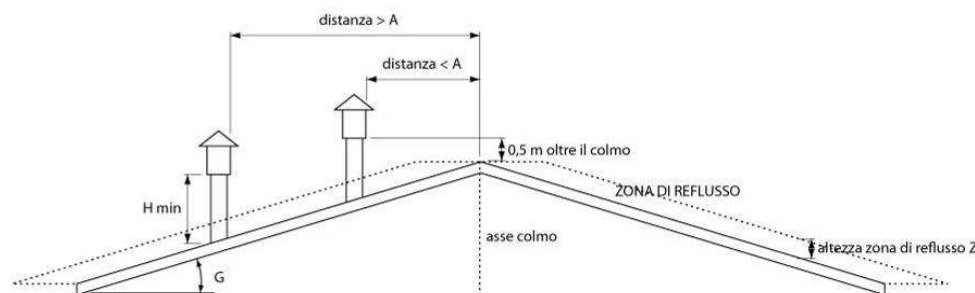

Fig.4



Toit plat



Toit incliné

Fig.5

Tableau 2

Inclinaison du toit [G]	Largeur horizontale de la zone de reflux de l'axe du faîtière A[m]	Hauteur minium de la sortie du toit $H_{min}=Z+0,50m$	Hauteur de la zone de reflux Z [m]
15	1,85	1,00	0,50
30	1,50	1,30	0,80
45	1,30	2,00	1,50
60	1,20	2,60	2,10

### b.3 Installation prise d'air de combustion

Pour toutes les solutions illustrées, les alternatives suivantes sont possibles:

- Prélèvement de l'air directement par l'extérieur par l'intermédiaire d'un conduit ( $\varnothing$  intérieur 50mm; longueur max 1,5 m)
- Prélèvement de l'air directement de l'environnement d'installation à condition qu'à proximité de la thermopôêle soit effectuée une prise d'air murale qui communique avec l'extérieur, d'une surface minimum de 100 cm<sup>2</sup>

Dans les deux cas, vérifier périodiquement que rien ne bouche le passage de l'air.

**IMPORTANT:** Cet appareil ne peut pas être utilisé sur un conduit de fumée divisé.

### b.4 Raccordement au réseau électrique

Vérifier que l'installation électrique et les prises de courant puissent supporter l'absorption maximum de la thermopôêle reportée sur la plaquette.

Vérifier que l'installation soit équipée de la mise à la terre et de l'interrupteur différentiel conformément aux normes en vigueur

La thermopôêle doit être raccordée à une prise électrique à Norme, tension 230v-50Hz, en évitant d'utiliser des adaptateurs, des prises multiples ou des rallonges.

Vérifier que le câble de raccordement au réseau ne soit pas en contact avec les parties chaudes de la thermopôêle et qu'il ne soit pas écrasé par celle-ci.

L'installation de la thermopoele est protégée par un fusible introduit dans l'interrupteur général situé derrière la thermopoele

Se rappeler de toujours couper la tension à la thermopoele avant d'effectuer toute intervention d'entretien et/ou de contrôle.

## SCHEMA ELECTRIQUE

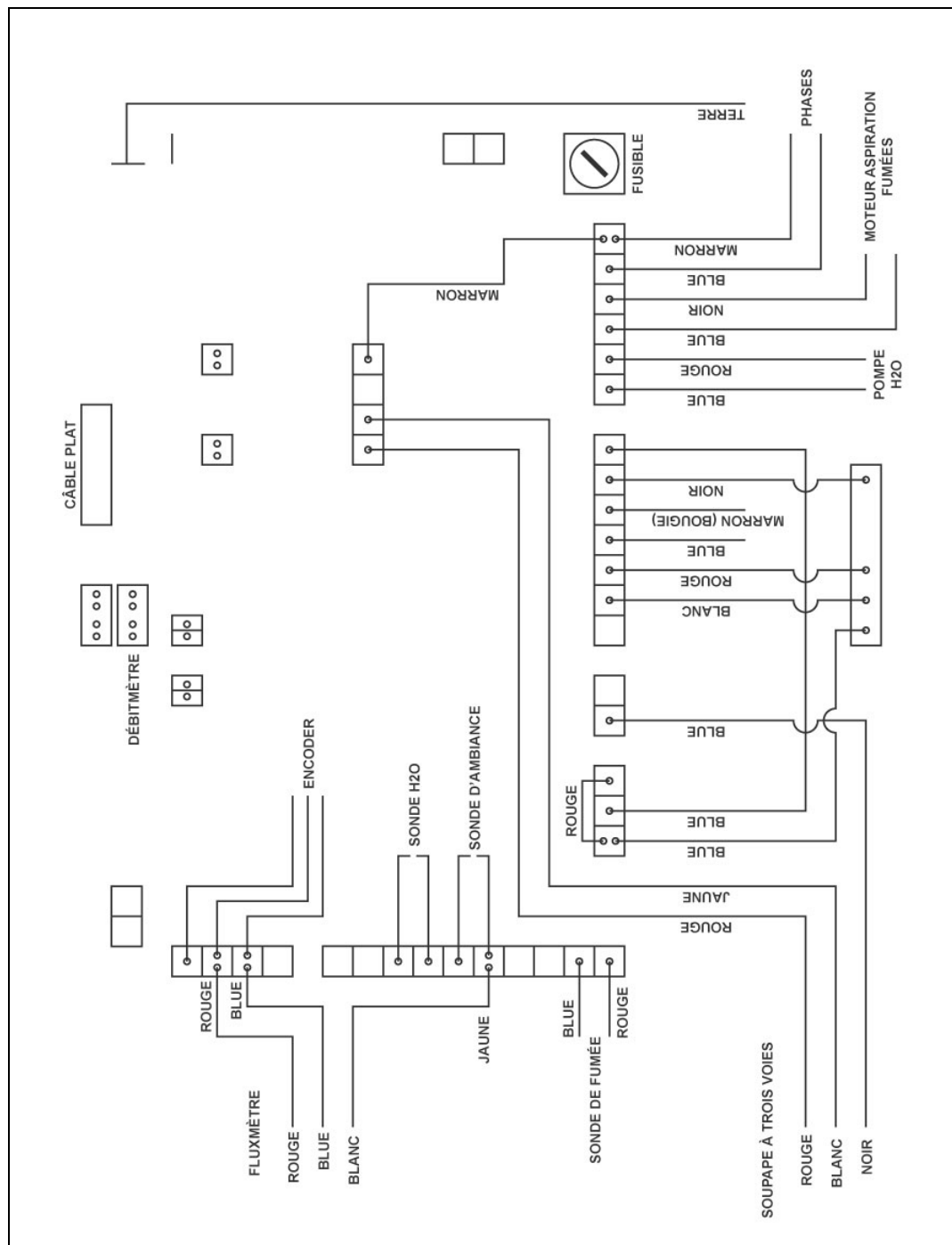

## b.5 Positionnement

### Remarques générales

L'installation du thermopoêle est interdite: dans les chambres, dans les salles de bain et douche, dans les locaux où il y a un autre appareil de chauffage n'ayant pas son propre afflux d'air approprié (cheminée, poêle, etc.), à l'extérieur exposé aux agents atmosphériques ou dans des zones humides.

L'installation du poêle doit se faire dans un lieu qui en permet une utilisation facile et sûre et un entretien simple. Ce lieu doit également être équipé d'une installation électrique ayant la mise à la terre requise par les normes en vigueur.

**ATTENTION:** vérifier que la fiche pour le raccordement électrique soit accessible même après l'installation du poêle.

### Distances minimales de sécurité

Les figures suivantes représentent les schémas d'installation qui sont à généraliser pour être ensuite appliqués dans les cas particuliers que l'on peut rencontrer au quotidien.

#### Installation d'angle

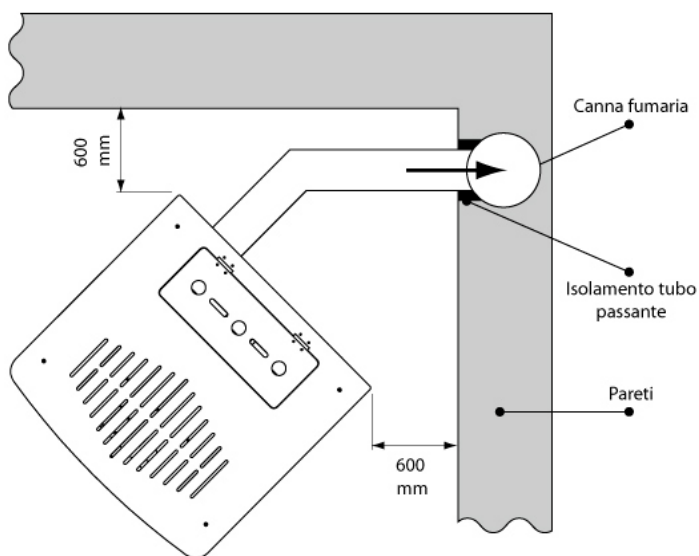

## Installation murale

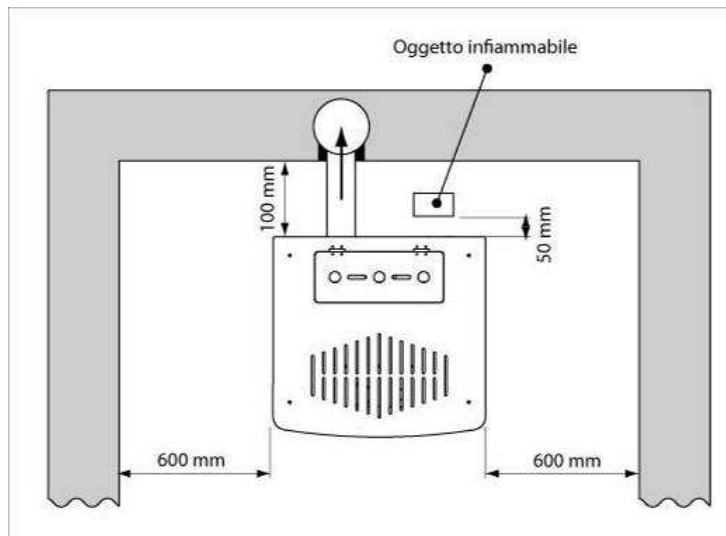

## Zone de rayonnement

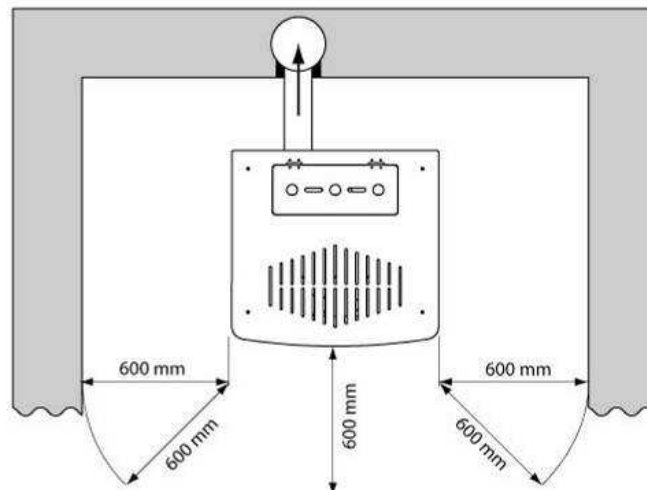

## Zone de sécurité d'air chaud

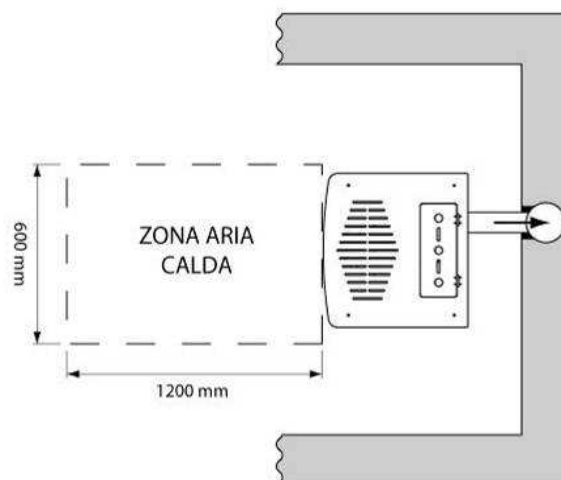

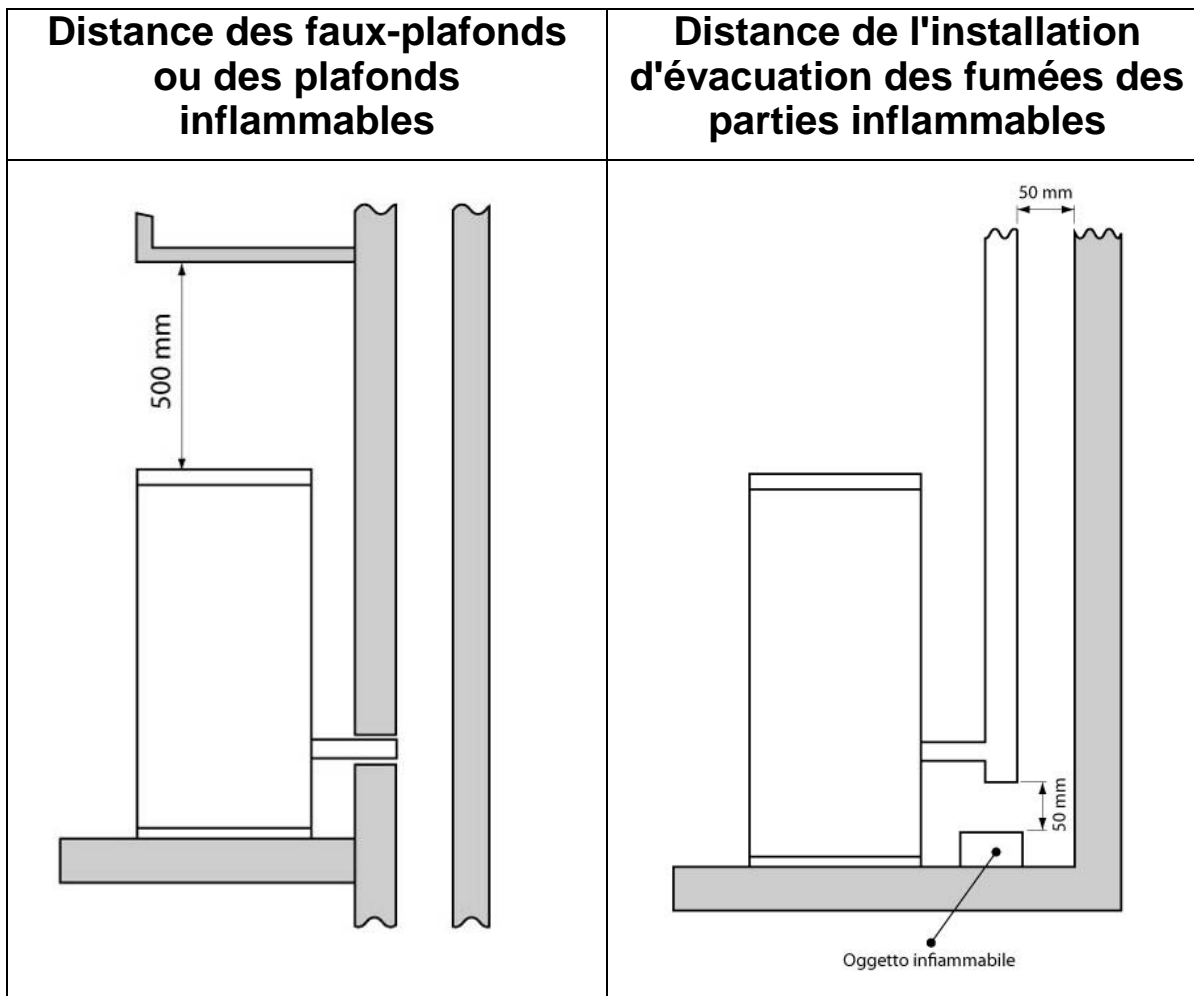

## Protection du sol

En présence d'un sol sensible à la chaleur ou inflammable il faut utiliser une protection pour le sol (par ex: plaque en tôle d'acier, marbre ou carreaux). Quelque que soit le type de protection choisie, elle doit dépasser d'au moins 300 mm de la partie antérieure, au-moins de 150 mm des parties latérales du thermopôle, résister au poids du thermopôle et avoir une épaisseur d'au moins 2 mm (fig. 6 et 7).

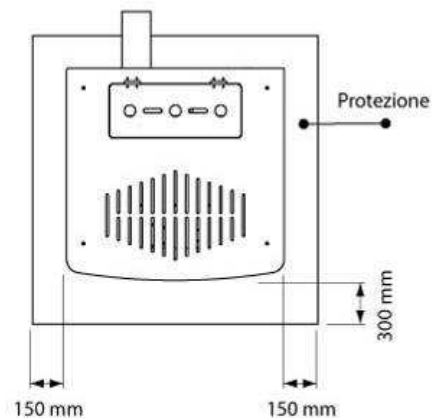

Fig.6

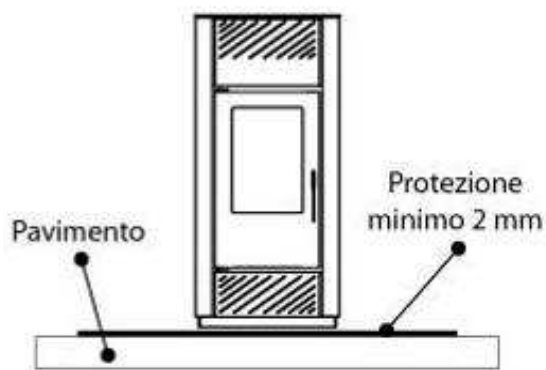

Fig.7



## b.6 Distances minimales pour le positionnement de la prise d'air

La prise d'air comburant du thermopoêle à pellet ne peut pas être raccordée à une installation de distribution d'air ou directement à la prise d'air prédéposée sur la paroi. Pour un positionnement correct et sûr de la prise d'air, il faut respecter les mesures et les prescriptions décrites.

Il y a des distances à respecter pour éviter que l'air comburant puisse être soustrait d'une autre source; par exemple l'ouverture d'une fenêtre peut aspirer l'air extérieur en l'enlevant au thermopoêle.

la prise d'air doit être située au moins à:		
1,5 m	en-dessous	Portes, fenêtres, évacuation des fumées, interstices, etc.
1,5 m	Loin horizontalement	
0,3 m	Au-dessus	Sorties fumées
1,5 m	Loin de	

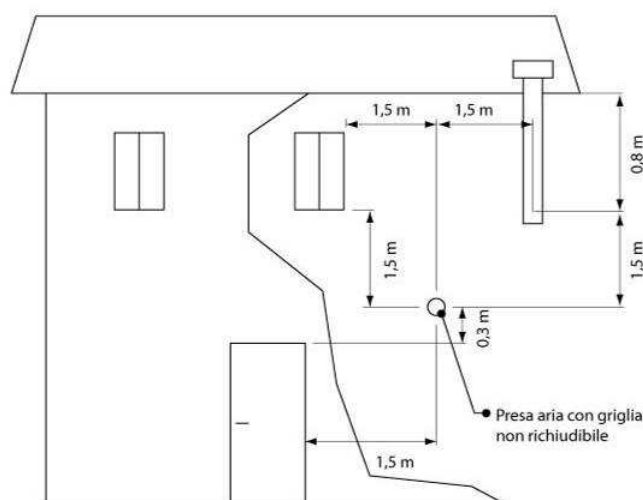

Fig.8

## b.7 Conduit d'évacuation des fumées

**ATTENTION:** le thermopoêle à pellets n'est pas un poêle comme les autres. Le tirage des fumées est forcé grâce à un ventilateur qui maintient en dépression la chambre de combustion et en légère pression tout le conduit d'évacuation; par conséquent il faut s'assurer que celui-ci soit complètement étanche et installé correctement, au niveau du fonctionnement mais aussi de la sécurité.

La construction du conduit d'évacuation doit être faite par un personnel ou des entreprises spécialisées, conformément à ce qui est reporté dans ce manuel. Réaliser toujours l'installation d'évacuation afin que le nettoyage périodique soit garanti sans devoir démonter aucune partie.

Les tuyaux doivent TOUJOURS être scellées avec de la silicone (qui ne cimente pas), celui-ci maintient les caractéristiques de résistance et d'élasticité à une température élevée (250°C) et doivent être fixés avec une vis auto-taraudeuse Ø3,9 mm.

- Il est interdit d'installer des volets ou des soupapes qui peuvent boucher le passage des fumées d'évacuation.
- Il est interdit d'installer dans un conduit de fumée où sont évacuées les fumées ou les vapeurs d'autres appareils (chaudières, hottes, etc.).

## b.8 Tuyaux et longueurs maximales qui peuvent être utilisés

Il est possible d'utiliser des tuyaux en acier aluminaté peint (épaisseur minimum 1.5 mm), en acier inox (Aisi 316) d'un diamètre de 100 mm (pour les tuyaux à l'intérieur du conduit de fumée 150 mm maximum).

Les tuyaux flexibles sont admis s'ils rentrent dans les limites prescrites par la loi (en acier inox ayant une paroi interne lisse); les colliers de raccordement mâle-femelle doivent avoir une longueur de 50 mm minimum.

Le diamètre des tuyaux dépend de la typologie de l'installation; le poêle a été conçu pour accueillir des tuyaux de  $\varnothing$  100 mm, à double paroi obligatoirement.

TYPE D'INSTALLATION	AVEC UN TUYAU À DOUBLE PAROI $\varnothing$ 100
Longueur minimum	2m
Longueur maximum (avec 3 courbes de 90°)	8m
Pour les installations situées au-delà des 1200	obligatoire
Nombre maximum de courbes	4
Morceaux horizontaux avec inclinaison 5% min.	2m

REMARQUE: les pertes de chargement d'une courbe de 90° peuvent être assimilées à celles d'1 mètre de tuyau; le raccord en T qui peut être contrôlé doit être considéré comme une courbe de 90°.

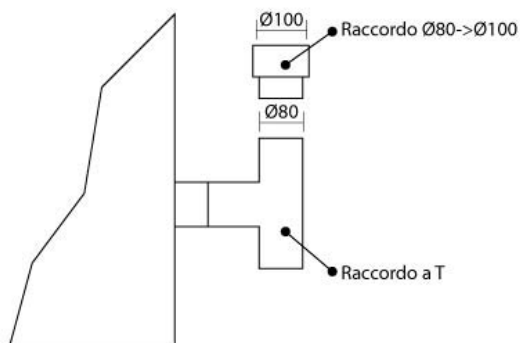

Fig.9

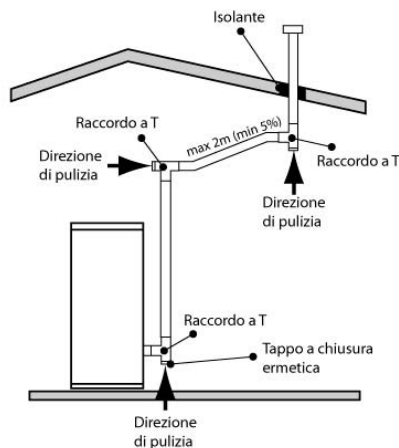

Fig.10

## b.9 Trous pour le passage du tuyau d'évacuation sur le mur ou sur le toit: isolation et diamètre conseillés

Lorsque la position du poêle est établie (paragraphe 4.1), il faut effectuer le trou pour le passage du tuyau d'évacuation des fumées. Celui-ci varie selon le type d'installation (donc du diamètre du tuyau d'évacuation, voir 4.5.2) et du type de mur ou toit à traverser.

L'isolant doit être de dérivation minérale (laine de roche, fibre céramique) avec une densité nominale supérieure de 80 kg/m<sup>3</sup>.

	Epaisseur isolation [mm]	Diamètres des trous à effectuer [mm]
Mur en bois, ou de toute façon inflammable, ou avec des parties inflammables	100	300
Mur ou toit en ciment	50	200
Mur ou toit en briques	30	160

## b.10 Utilisation d'un conduit de fumée de type traditionnel

Si l'on souhaite utiliser un conduit de fumée déjà existant, il est conseillé de le faire contrôler par un ramoneur professionnel pour vérifier qu'il soit complètement étanche. En effet, les fumées étant en légère pression, pourraient s'infiltrer dans d'éventuelles fissures du conduit de fumée et envahir les pièces habitées. Si lorsque le contrôle est effectué on s'aperçoit que le conduit de fumée n'est pas en très bon état, il faut le garnir de tuyau avec un matériel neuf. Si le conduit de fumée existant a de larges dimensions, il est conseillé d'insérer un tuyau ayant un diamètre de 150 mm maximum; il est conseillé également d'isoler le conduit d'évacuation de fumées. Sur les fig. 11 et 12 sont représentées les solutions à adopter si l'on souhaite utiliser un conduit de fumée déjà existant.

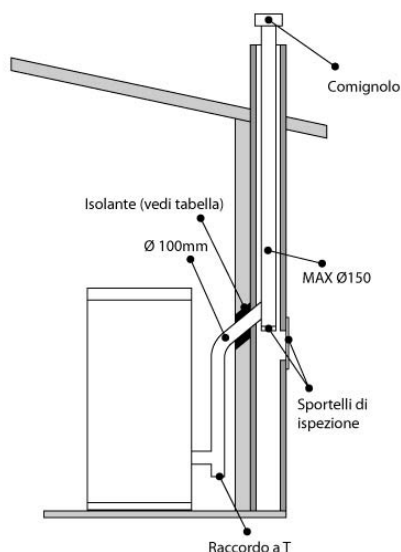

Fig.11

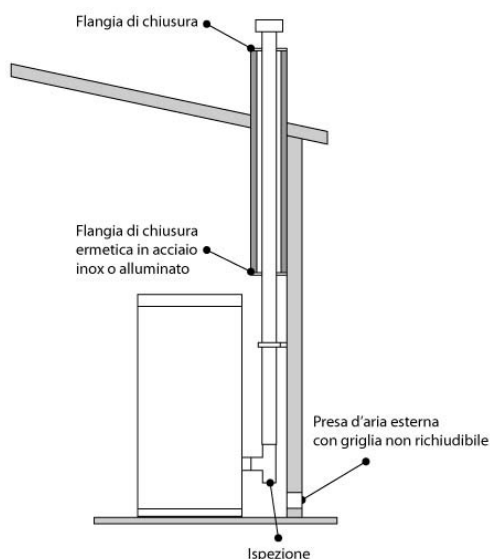

Fig.12

## b.11 Utilisation d'un conduit de fumées extérieur

Il est possible d'utiliser un conduit de fumées extérieur uniquement s'il répond aux conditions requises suivantes:

- Doivent être utilisées uniquement des tuyaux isolés (double paroi) en acier inox fixés au bâtiment (fig. 13).
- Sur la base du conduit il doit y avoir une inspection pour effectuer les contrôles et les entretiens périodiques.
- Il doit être équipé d'une cheminée anti-vent et respecter la distance "d" du faîtiage du bâtiment comme reporté au parag. 1.2.
- Sur la fig. 13 est représentée la solution à adopter si l'on souhaite utiliser un conduit de fumées extérieur.

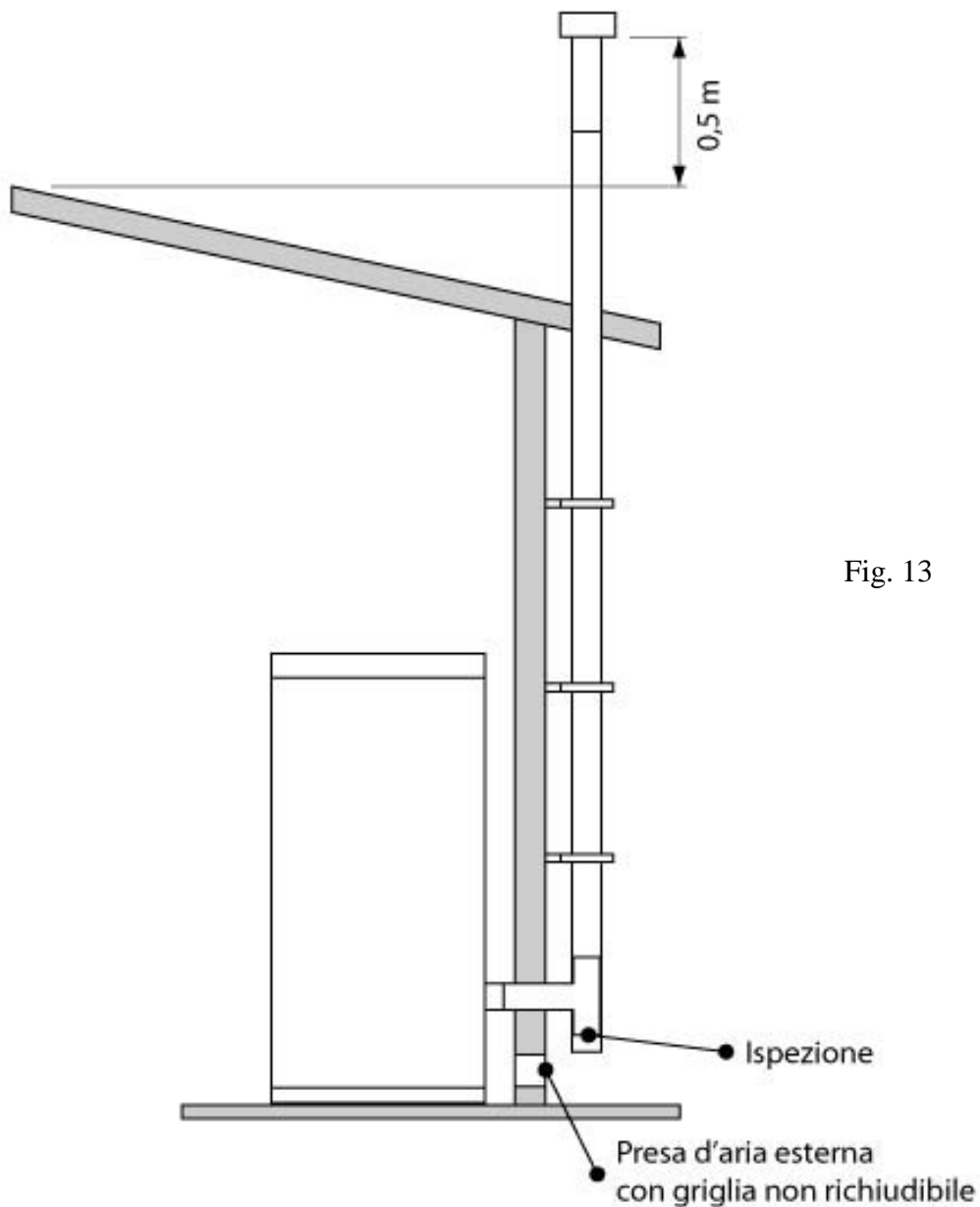
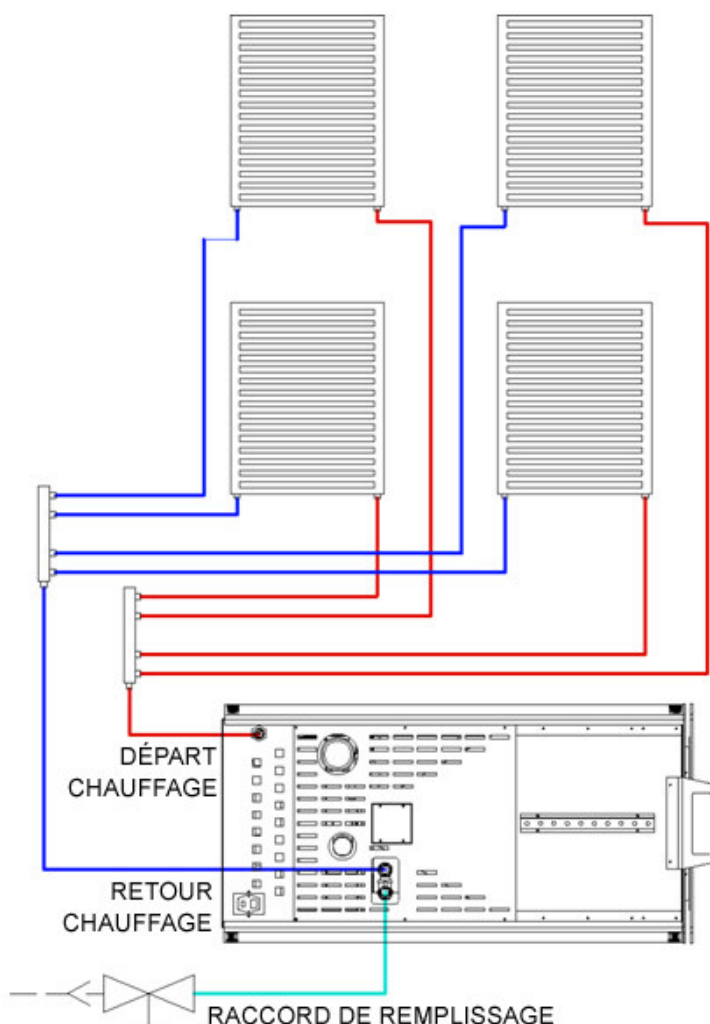

Fig. 13

## b.12 Raccordement au réseau hydrique

Il est recommandé d'installer une valvule anti-condensation sur le retour.

La thermopoêle à pellet est fournit d'un circuit hydraulique de chauffage complet de Circulateur, soupape de sureté, sonde de température et pressostat. Le circuit de chauffage peut être raccorde directement à l'implantation (thermosiphon et/ou autres échangeurs) sans le supplément d'autre parties. Le raccordement de la thermopoêle au réseau hydrique s'effectue tout en vérifiant que les raccordements en réserve soient compatibles avec celles du réseau, en cas contraire prenez les mesures nécessaires pour le branchement avec des raccordements appropriés. Raccordez la thermopoêle au réseau avec un mode correcte, second le schéma (Regardez en bas). Le raccordement au réseau hydrique doit être effectue de la part d'un personnel qualifié pour ne pas causer des mal fonctionnements ou des pannes dans la thermopoêle elle-même.



Le branchement au réseau hydrique doivent être effectués par le **service qualifié** pour éviter des mauvaises fonctionnements.

## Branchement sans kit

- 1-Raccord de remplissage 1/2"
- 2-Raccord retour chauffage 3/4"
- 3-Tuyau évacuation valvule de sécurité 1/2"
- 4-Raccord départ chauffage 3/4"

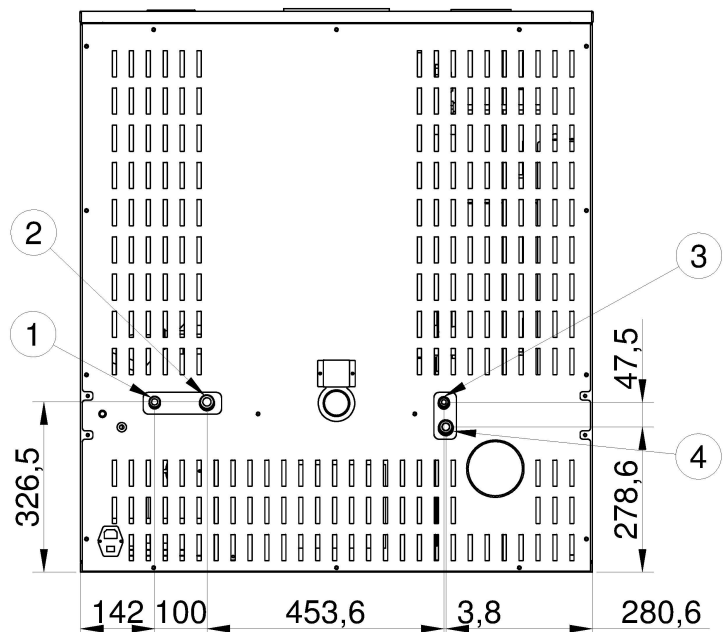

## C. INSTRUCTIONS D'UTILIZATION

### c.1 Avertissements initiaux

Le thermopoêle à granulés allie la chaleur de la flamme pour la commodité du contrôle automatique de la température, de démarrage et d'arrêt, avec la possibilité de le programmer pendant plusieurs jours. Le chargement automatique et la capacité du réservoir de permetts une plus grande autonomie et une meilleure gestion de la thermopoêle à granulés.

A la température établi, le dispositif de chauffage active la pompe de circulation, fourni avec l'appareil de chauffage, ce qui permet la diffusion de la chaleur dans la maison. La température d'allumage de la pompe peut être modifiée.

La thermopoêle doit toujours être utilisé avec la porte absolument fermée.

Est essentiel que le système de sortie des fumée soit étanche.

Pour assurer une bonne rendement et une fonctionnalité correcte, il faut que la thermopoêle soit toujours propre.

## c.2 Écran

L'écran visualise les informations sur l'état de fonctionnement du thermopoêle. En accédant au menu, il est possible d'obtenir divers types de visualisation et d'effectuer les configurations disponibles selon le niveau d'accès.

Les visualisations peuvent avoir des significations différentes selon la position sur l'écran car elles dépendent de la modalité opérationnelle.

Sur la figure 14, exemple en conditions de thermopoêle éteint ou allumé.

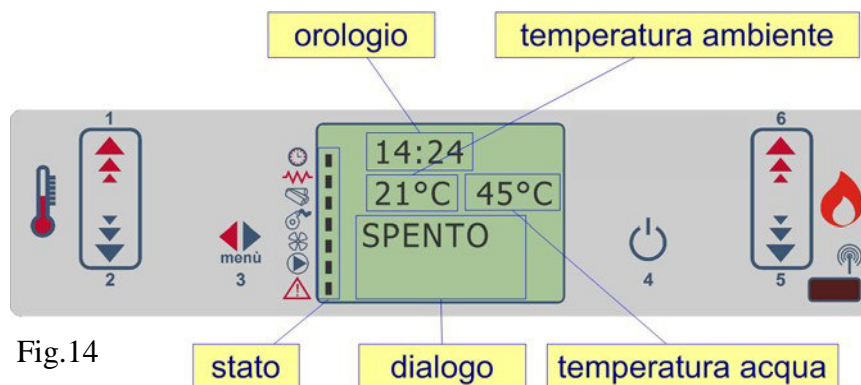

Fig.14

I023-02-P036

La figure 15 décrit la signification des avertisseurs d'état sur la partie gauche de l'écran.

L'activation sur l'écran de l'un des segments dans la zone "état" signale l'activation du dispositif correspondant selon la liste à côté.



Fig.15

I023-03-P033

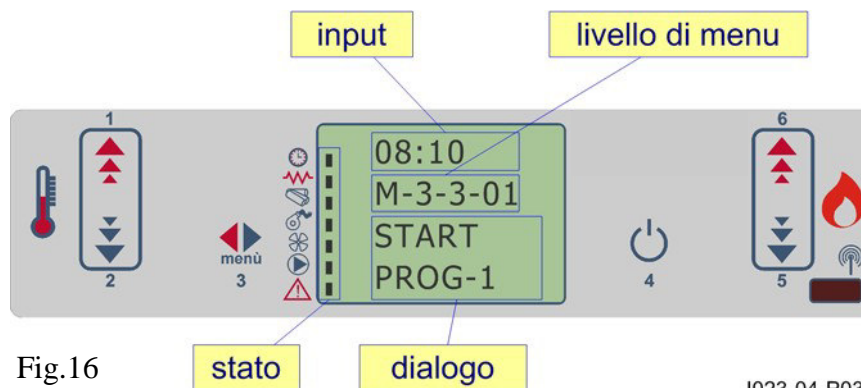

Fig.16

I023-04-P033

Sur la figure 16 est décrite la disposition des messages en phase de programmation ou de configuration des paramètres opérationnels. En particulier:

- 1.La zone input affiche les valeurs de programmation saisies
- 2.La zone niveau de menu affiche le niveau de menu en cours. Comparer le chapitre menu.

## À quoi servent les boutons?

bouton	description	modalité	action
1	Augmente la température (1)	PROGRAMMATION	Modifie/augmente la valeur du menu sélectionné
		TRAVAIL/ÉTEINT	Augmente la valeur de la température du thermostat eau/environnement
2	Diminue la température (2)	PROGRAMMATION	Modifie/diminue la valeur du menu sélectionné
		TRAVAIL/ÉTEINT	Diminue la valeur de la température du thermostat eau/environnement
3	Menu	-	Accède au MENU
		MENU	Accède au niveau de sous-menu suivant
		PROGRAMMATION	Configure la valeur et passe au poste du menu suivant
4	ON/OFF déblocage	TRAVAIL	Si appuyé pendant 2 secondes, il allume ou éteint le thermopoêle s'il est respectivement éteint ou allumé
		BLOCAGE	Débloque le poêle et le remet en état "éteint"
		MENU/PROGRAMMATION	Se met au niveau du menu supérieur, les modifications effectuées sont mémorisées
5	Diminue la puissance	TRAVAIL/ÉTEINT	Modifie la puissance rendue par le thermopoêle
		MENU	Passe au poste du menu suivant
		PROGRAMMATION	Retourne au poste du sous-menu suivant, les modifications effectuées sont mémorisées
6	Augmente la puissance	TRAVAIL/ÉTEINT	Modifie la vitesse de l'échangeur
		MENU	Passe au poste du menu précédent
		PROGRAMMATION	Retourne au poste du sous-menu précédent, les modifications effectuées sont mémorisées

(1) À la première pression, il sélectionne le SET température de l'eau.

(2) À la première pression, il sélectionne le SET température ambiante

### c.3 Premier allumage

Avant la mise en fonction du thermopoêle, il faut effectuer le "PREMIER ALLUMAGE" et le calibrage par un technicien spécialisé, à ce sujet nous conseillons de vous adresser au personnel du réseau des centres d'assistance technique autorisés. L'entreprise décline toute responsabilité sur les fonctionnements incorrects qui dérivent d'une installation erronée, d'un premier allumage raté ou erroné, d'une mauvaise utilisation.

Vérifier que les branchements électriques et hydrauliques aient été effectués dans les règles de l'art. Contrôler également que l'installation hydraulique (sur les poêles thermiques et les chaudières) ait un vase d'expansion suffisant pour garantir la sécurité maximale. On rappelle que



l'expansion se calcule en considérant 6% de tout le volume contenu dans l'installation. Les éventuels dommages relatifs à l'installation ou à l'appareil ne seront pas considérés sous garantie. La présence du vase monté sur l'appareil ne garantit pas une protection adéquate des dilatations thermiques subies par l'eau de l'installation.

Effectuer le remplissage de l'installation par l'intermédiaire d'un robinet de réintégration (à prévoir à l'extérieur du thermopôêle). Pendant la phase de réintégration il est conseillé de ne pas dépasser la pression maximale d'1 bar. La lecture de la pression peut être effectuée directement sur le manomètre.

La phase de chargement de l'eau doit être simultanée à la sortie de l'air.

Avant d'allumer le thermopôêle, contrôler également que le brasier soit poussé en arrière vers la paroi postérieure de la chambre de combustion.

Lors des premiers allumages des odeurs dues à l'évaporation des peintures ou des graisses peuvent se produire. Pour remédier à ce problème, il suffit d'aérer le local en évitant une permanence prolongée car les vapeurs émises peuvent être nocives pour les personnes ou les animaux, nous vous conseillons par conséquent de ne pas laisser les enfants à l'intérieur du local pendant cette première phase.

Lorsque le réservoir est rempli pour la première fois, la vis sans fin doit se remplir pendant une certaine durée, par conséquent pendant ce temps le pellet n'est pas distribué à l'intérieur de la chambre de combustion.

#### c.4 Démarrage du thermopôêle

Le fonctionnement normal de l'écran en général installé sur un thermopôêle à air avec référence aux fonctions disponibles pour l'utilisateur est décrit ci-dessous: Les indications reportées ci-dessous concernent le contrôleur équipé de l'option de thermostat programmable. Dans les paragraphes suivants est analysée la modalité de programmation technique.

Avant l'allumage du thermopôêle l'écran se présente comme sur la figure ci-dessous.

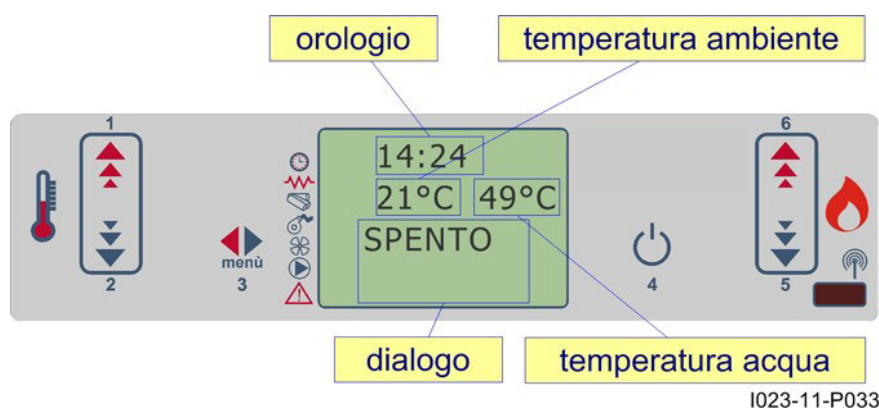

Pour allumer le thermopôêle agir sur P4 pendant quelques secondes. Lorsque l'allumage est effectué, il est signalé sur l'écran comme la figure 17.

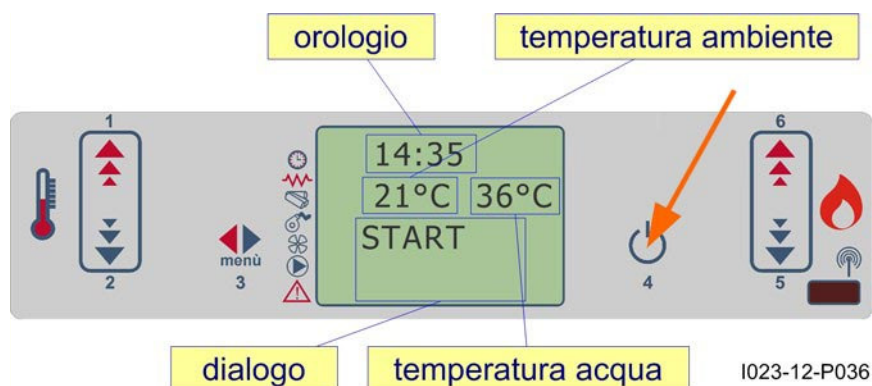

Fig.17

Le thermopôle effectue en séquence les phases de démarrage selon les modalités définies par les paramètres qui en gèrent les niveaux et les délais.

Le tableau illustre la modalité selon laquelle le thermopôle atteint la condition de travail si des conditions d'alarme ou d'anomalie n'apparaissent pas.

Consulter les paragraphes suivants pour comprendre quels sont les conditions et les contrôles que le système effectue pendant le démarrage et le fonctionnement. Les diverses fonctions accessoires sont également décrites, comme le nettoyage, etc.

état	durée	dispositifs				conditions pour le passage à l'état suivant
		allumeur	asp. fumées	vis sans fin	échang.	
ÉTEINT	-	OFF	OFF	OFF	OFF	ON/OFF
START - PRECHAUF.	40"	ON	ON	OFF	OFF	après le délai de 40 secondes
PRÉCHARGEMENT PELLET	Pr40	ON	ON	ON	OFF	après le délai Pr40
ATTENTE FLAMME	Pr41	ON	ON	OFF	OFF	après le délai Pr41
CHARGEMENT PELLET	-	ON	ON	ON	OFF	température des fumées > Pr13
FEU PRÉSENT	Pr02	OFF	ON	ON	ON	après le délai Pr02
TRAVAIL	-	OFF	ON	ON	ON	température ambiante < SET température température fumées < Pr14
TRAVAIL MODULE	-	OFF	ON	ON	ON	température ambiante > SET température température eau > SET eau température fumées > Pr14
NETTOYAGE DU BRASIER	Pr12	OFF	ON	ON	ON	avec cadence Pr03
TRAVAIL	-	OFF	ON	ON	ON	ON/OFF pour éteindre
NETTOYAGE FINAL	Pr39 (*)	OFF	ON	OFF	-	(*) Pr39 démarre au moment où la Tfumées < Pr13

## Thermopoêle en fonctionnement

Lorsque la phase de démarrage est conclue en mode positif, le thermopoêle passe à la modalité de travail qui représente le mode de fonctionnement normal.

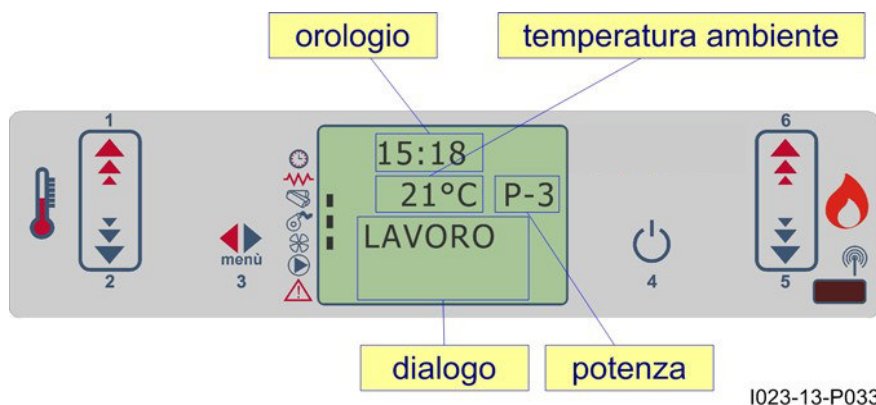

Fig.18

## Modification de la configuration de la température ambiante

Pour modifier la température ambiante il suffit de sélectionner la modalité MODIFICATION SET AMBIANT avec la pression sur la touche P2.

Agir donc sur les touches P1 et P2. L'écran affiche l'état en cours du SET de température, figure 19.

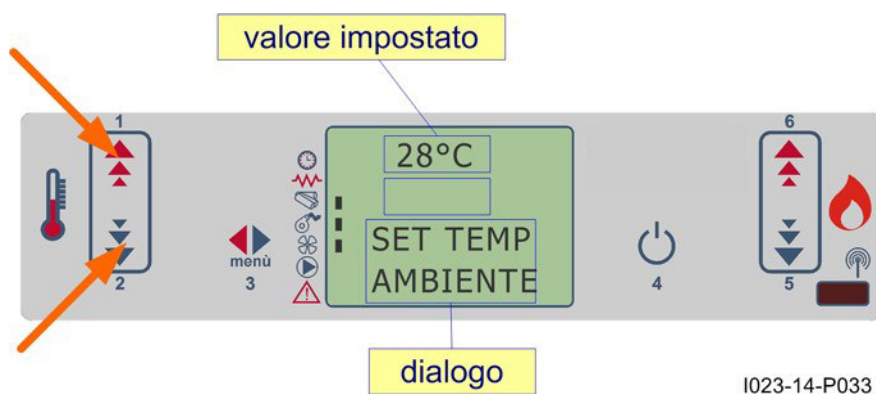

Fig.19

## Modification de la configuration de la température de l'eau

Pour modifier la température de l'eau, il suffit de sélectionner la modalité MODIFICATION SET EAU avec une pression sur la touche P1.

Agir donc sur les touches P1 et P2. L'écran affichera l'état en cours du SET de température, figure 20.

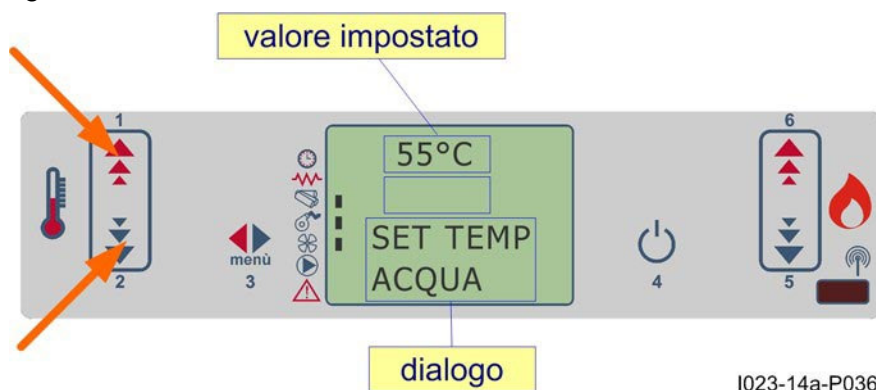

Fig.20

## La température

## ambiante atteint la température configurée (SET température)

Lorsque la température ambiante a atteint la valeur configurée ou si la température des fumées a atteint la valeur Pr13, la puissance calorifique est automatiquement portée à la valeur minimum.

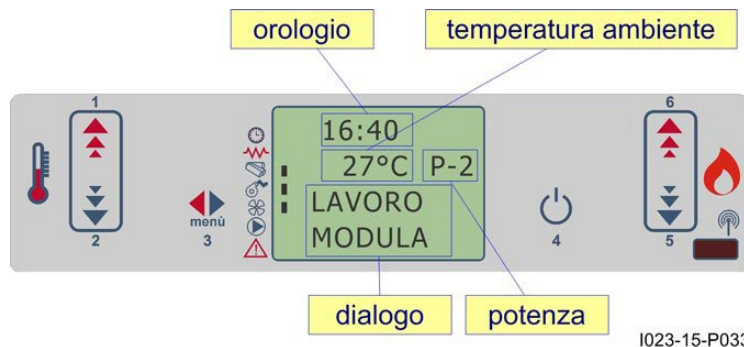

Fig.21

## La température de l'eau atteint la température configurée (SET température de l'eau)

Lorsque la température de l'eau a atteint la valeur configurée, comme condition même simultanée à celles décrites dans le paragraphe précédent, la puissance calorifique est automatiquement portée à la valeur minimum, condition MODULATION, voir la figure 22.

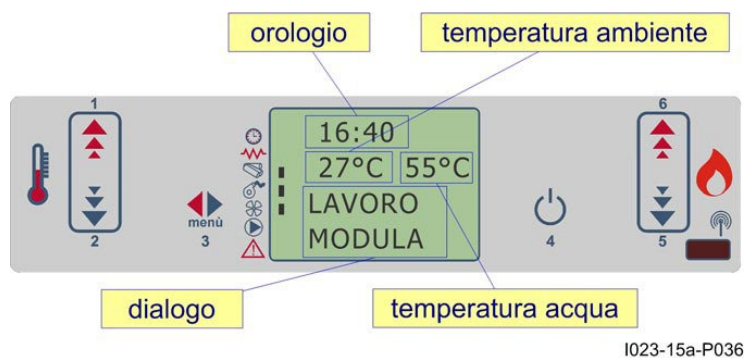
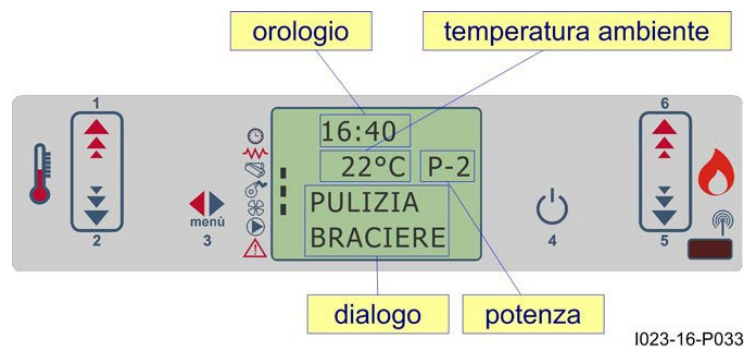

Fig.22

Comme ce qui se produit dans le cas de la température ambiante, si la modalité STAND-BY a été activée, le thermopoele s'éteint ou bien se met en état de STAND-BY, avec un retard égal au temps Pr44, après avoir atteint le SET de température de l'eau.

## Nettoyage du brasier



Pendant le fonctionnement normal en modalité travail, à intervalles établis par le paramètre Pr03, la modalité "NETTOYAGE BRASIER" est activée pendant la durée établie par le paramètre Pr12.

Fig.23

### c.5 Arrêt du thermopôêle

Pour éteindre le thermopôêle il suffit d'appuyer sur le bouton P4 pendant 2 secondes environ. La vis sans fin est immédiatement arrêtée et l'extracteur de fumées est porté à une vitesse élevée.

La phase de NETTOYAGE FINAL est effectuée.

L'activité de l'extracteur de fumées est désactivée lorsque le temps Pr39 est écoulé après que la température des fumées est descendue en-dessous de la valeur du paramètre Pr13.

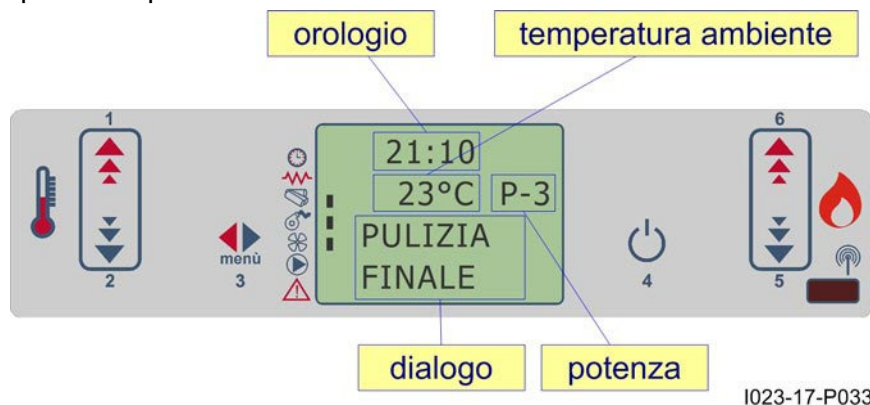

### c.6 Gestion de l'allumage automatique

Permet d'activer et de désactiver globalement toutes les fonctions de thermostat programmable.

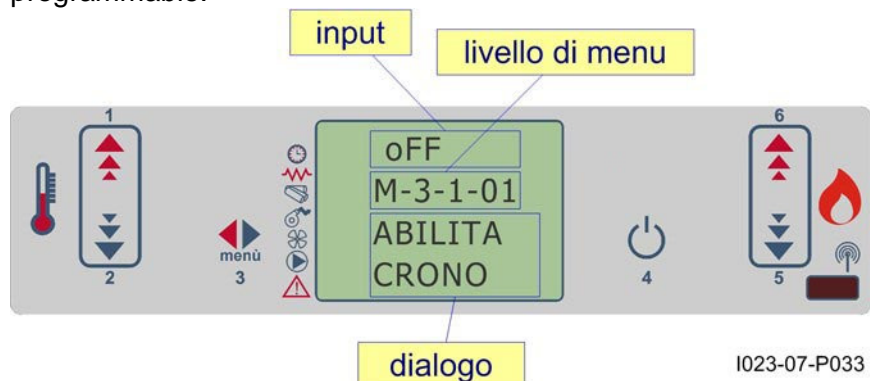

#### programme quotidien

Permet d'activer, de désactiver et de configurer les fonctions du thermostat programmable quotidien.

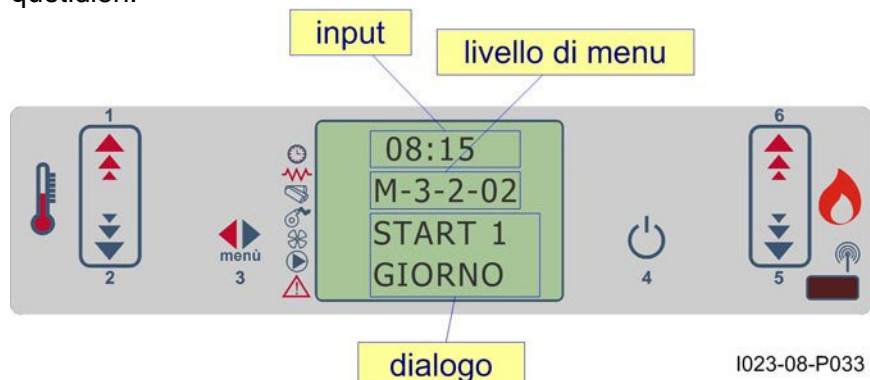

Il est	<i>significati</i>	<i>valeurs possibles</i>
START 1	heure d'activation	heure - OFF
STOP 1	heure de désactivation	heure - OFF
START 2	heure d'activation	heure - OFF
STOP 2	heure de désactivation	heure - OFF

### programme hebdomadaire

Permet d'activer, de désactiver et de configurer les fonctions du thermostat programmable hebdomadaire.

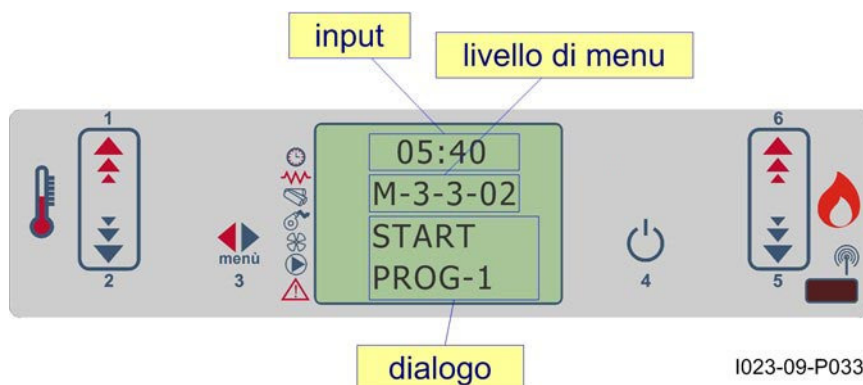

Fig. 27

Le programmeur hebdomadaire dispose de 4 programmes indépendants dont l'effet final est composé par la combinaison des 4 programmations simples.

Le programmeur hebdomadaire peut être activé ou désactivé.

De plus, en configurant OFF dans le champ des horaires, l'horloge ignore la commande correspondante.

**Attention: effectuer avec soin la programmation en évitant en général de superposer les heures d'activation et/ou la désactivation dans la même journée dans différents programmes.**

<b>PROGRAMME 1</b>			
<i>niveau de menu</i>	<i>sélection</i>	<i>signification</i>	<i>valeurs possibles</i>
03-03-02	START PROG 1	heure d'activation	heure - OFF
03-03-03	STOP PROG 1	heure de désactivation	heure - OFF
03-03-04	LUNDI PROG 1	jour de référence	on/off
03-03-05	MARDI PROG 1		on/off
03-03-06	MERCREDI PROG 1		on/off
03-03-07	JEUDI PROG 1		on/off
03-03-08	VENDREDI PROG 1		on/off
03-03-09	SAMEDI PROG 1		on/off
03-03-10	DIMANCHE PROG 1		on/off

<b>PROGRAMME 2</b>			
<b>niveau de menu</b>	<b>sélection</b>	<b>signification</b>	<b>valeurs possibles</b>
03-03-11	START PROG 2	heure d'activation	heure - OFF
03-03-12	STOP PROG 2	heure de désactivation	heure - OFF
03-03-13	LUNDI PROG 2	jour de référence	on/off
03-03-14	MARDI PROG 2		on/off
03-03-15	MERCREDI PROG 2		on/off
03-03-16	JEUDI PROG 2		on/off
03-03-17	VENDREDI PROG 2		on/off
03-03-18	SAMEDI PROG 2		on/off
03-03-19	DIMANCHE PROG 2		on/off

<b>PROGRAMME 3</b>			
<b>niveau de menu</b>	<b>sélection</b>	<b>signification</b>	<b>valeurs possibles</b>
03-03-20	START PROG 3	heure d'activation	heure - OFF
03-03-21	STOP PROG 3	heure de désactivation	heure - OFF
03-03-22	LUNDI PROG 3	jour de référence	on/off
03-03-23	MARDI PROG 3		on/off
03-03-24	MERCREDI PROG 3		on/off
03-03-25	JEUDI PROG 3		on/off
03-03-26	VENDREDI PROG 3		on/off
03-03-27	SAMEDI PROG 3		on/off
03-03-28	DIMANCHE PROG 3		on/off

<b>PROGRAMME 4</b>			
<b>niveau de menu</b>	<b>sélection</b>	<b>signification</b>	<b>valeurs possibles</b>
03-03-29	START PROG 4	heure d'activation	heure - OFF
03-03-30	STOP PROG 4	heure de désactivation	heure - OFF
03-03-31	LUNDI PROG 4	jour de référence	on/off
03-03-32	MARDI PROG 4		on/off
03-03-33	MERCREDI PROG 4		on/off
03-03-34	JEUDI PROG 4		on/off
03-03-35	VENDREDI PROG 4		on/off
03-03-36	SAMEDI PROG 4		on/off
03-03-37	DIMANCHE PROG 4		on/off

### c.7 Interruption de l'alimentation électrique.

En cas de brève interruption de la tension électrique (inférieur à 10 secondes) le thermopoêle reprend automatiquement le fonctionnement sans alarmes.

Si l'alimentation est absente pendant une durée supérieure et si le thermopoêle est en modalité de fonctionnement, une alarme "AL1 - BLACK OUT" est générée. Par conséquent, le thermopoêle ne redémarre pas automatiquement mais il faudra enlever manuellement la signalisation d'alarme.

### c.8 Sélection langue

Avec la pression de la touche P3 (MENU) on accède au menu.

Avec la touche P 5 on arrive jusqu'à les mots "SELECT LANGUAGE"

Confirmer avec la touche P3, puis choisissez la langue P1/P2

niveau 1	niveau 2	niveau 3	niveau 4	valeur
03 - SCEGLI LINGUA				
	01 - italien			set
	02 - français			set
	03 - anglais			set

## D. SÉCURITÉS ET ALARMES

### d.1 Le pellet ne s'allume pas

En cas d'allumage raté, le message d'alarme NON ACC (NON ALL) s'affiche comme sur la figure 28.



Fig.28

I023-20-P033

Agir sur P4 pour porter le thermopoêle en condition standard.

### d.2 Absence d'énergie électrique (black-out)

En cas d'absence de tension de réseau, lors de son rétablissement le thermopoêle se met en état NETTOYAGE FINAL et reste dans l'attente que la température des fumées s'abaisse.



Fig.29

I023-21-P033

Pr48 = T secondes



Après une absence du courant de réseau, selon l'état dans lequel se trouvait le thermopoêle, les éventualités suivantes peuvent se présenter:

<i>état précédent</i>	<i>durée black-out</i>	<i>nouvel état</i>
éteint	n'importe lequel	éteint
allumage	< T	allumage
chargement pellet sans préchargement	< T	chargement pellet
chargement pellet avec préchargement	n'importe lequel	éteint
attente flamme	< T	attente flamme
travail	< T	travail
nettoyage du brasier	< T	nettoyage du brasier
éteint	< T	éteint

Dans tous les cas où la durée du black-out est supérieure à T le thermopoêle s'éteint.

### d.3 Thermopoêle éteint

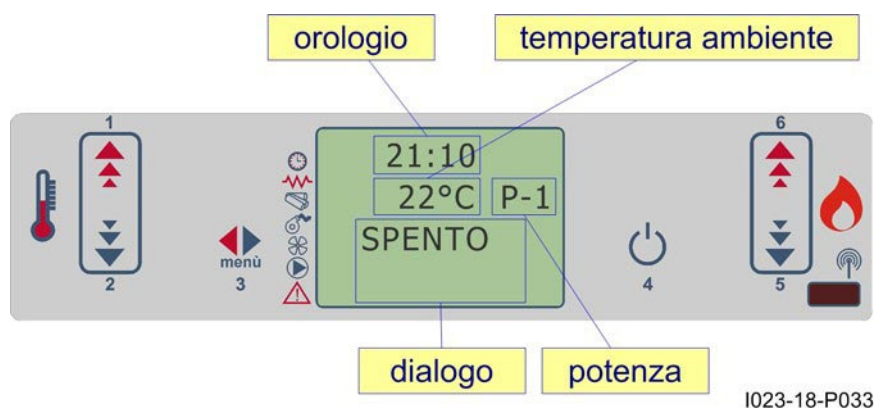

Fig.30

### d.4 Rallumage du thermopoêle

Il sera impossible de redémarrer le thermopoêle tant que la température des fumées ne descend pas en dessous de la valeur Pr13 et que le temps de sécurité Pr38 n'est pas écoulé.

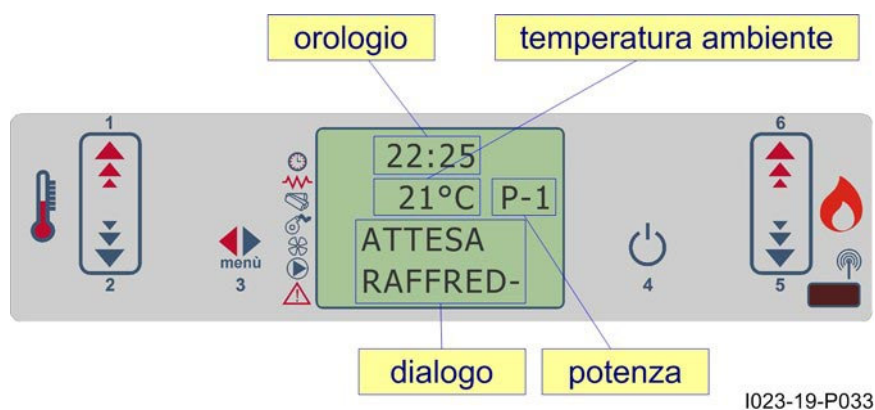

Fig.31

## d.5 Alarmes

Si une anomalie de fonctionnement est constatée, la carte intervient et signale l'irrégularité en opérant dans des modalités différentes suivant le type d'alarme. Les alarmes suivantes sont prévues.

Origine de l'alarme	Visualisation écran
Sonde de température des fumées	<b>ALARM SOND FUMÉES</b>
Échauffement limite des fumées	<b>ALARM HOT TEMP</b>
Allumage raté	<b>ALARM NO FIRE</b>
Arrêt pendant la phase de travail	<b>ALARM NO FIRE</b>
Absence d'alimentation de réseau	<b>COOL FIRE</b>
Pressostat de sécurité vis sans fin	<b>ALARM DEP FAIL</b>
Thermostat de sécurité générale	<b>ALARM SIC FAIL</b>
Ventilateur des fumées en panne	<b>ALARM FAN FAIL</b>
Press. de l'eau en dehors des valeurs autorisées	<b>ALARM PRES.</b>

### Toute condition d'alarme provoque l'arrêt immédiat du thermopôle

L'état d'alarme est atteint après le temps Pr11" et il est remis à zéro avec la pression de la touche P4.

## d.6 Alarme sonde de température des fumées

Se déclenche en cas de panne de la sonde pour la détection des fumées lorsque celle ci est en panne ou débranchée. Durant la condition d'alarme, le thermopôle effectue la procédure d'arrêt



I023-18-P033

Fig.32

## d.7 Alarme échauffement limite des fumées

Se déclenche si la sonde des fumées relève une température supérieure à 280°C. L'écran affiche le message comme sur la figure 33.



I023-19-P033

Fig.33

Pendant l'alarme, la procédure d'arrêt est activée immédiatement.

### d.8 Alarme pour allumage raté

Elle se déclenche lorsque la phase d'allumage n'a pas réussi.



Fig. 34

La procédure d'arrêt est immédiatement activée.

### d.9 Alarme d'arrêt pendant la phase de travail

Si pendant la phase de fonctionnement la flamme s'éteint et la température des fumées descend en-dessous du seuil minimum de fonctionnement (paramètre Pr13) est activée l'alarme comme sur la figure 35.



Fig. 35

La procédure d'arrêt est immédiatement activée.

### d.10 Alarme pressostat de sécurité vis sans fin

Si le pressostat (dépressiomètre) relève une pression inférieure au seuil de déclenchement, celui-ci intervient pour enlever le courant à la vis sans fin (sur laquelle l'alimentation est en série) et simultanément, par l'intermédiaire de la borne AL2 en CN4, il permet au contrôleur d'obtenir ce changement d'état. Le message "Alarm Dep Fail" s'affiche et le système est arrêté.



Fig.36

### d.11 Alarme du thermostat général

Si le thermostat de sécurité générale relève une température supérieure au seuil de déclenchement, celui-ci intervient pour enlever le courant à la vis sans fin (sur laquelle l'alimentation est en série) et simultanément, par l'intermédiaire de la borne AL1 en CN4, il permet au contrôleur d'obtenir ce changement d'état. Le message ALARM SIC FAIL est affiché et le système est arrêté.



Fig.37

## d.12 Alarme ventilateur d'aspiration des fumées en panne

Dans l'éventualité que le ventilateur d'aspiration des fumées soit en panne, le thermopoêle s'arrête et le message ALARME FAN COIL s'affiche, comme sur la figure suivante. La procédure d'arrêt est immédiatement activée.



Fig.38

I023-28-P033

## E. NETTOYAGE ET ENTRETIEN ORDINAIRE

Toutes les opérations d'entretien (nettoyage, remplacements éventuels, etc.) doivent être effectuées avec le feu éteint et lorsque le thermopoêle est froid. N'utiliser en aucun cas des substances abrasives.

ATTENTION: L'ABSENCE DE NETTOYAGE COMPROMET LA SÉCURITÉ

### E.1 Ouverture de la porte

Lors du fonctionnement la porte doit rester fermée. La porte doit être ouverte uniquement avec le thermopoêle éteint et froid pour effectuer l'entretien et le nettoyage ordinaire.

### E.2 Élimination des cendres

Le compartiment de récolte des cendres doit être vidé régulièrement, afin d'empêcher que les résidus de la combustion arrivent au support du brasier. Les cendres doivent être mises dans un conteneur en métal ayant un couvercle étanche. Jusqu'à l'extinction définitive des cendres, le conteneur fermé doit être placé sur une base non combustible ou terre et bien loin des matériaux combustibles.

ATTENTION: la cendre maintient les braises allumées pendant un moment!!!

### E.3 Nettoyage du brasier

Lorsque la flamme devient rouge ou est faible, accompagnée de fumée noire, ceci peut signifier qu'il y a des dépôts de cendres ou des incrustations qui ne permettent pas le fonctionnement correct du thermopoêle et qui doivent être enlevées.

Tous les deux jours, enlever le brasier en le soulevant simplement de son logement; enlever les cendres et les éventuelles incrustations qui pourraient se former en faisant particulièrement attention à libérer les trous bouchés en utilisant un outil pointu.

Cette opération est nécessaire en particulier les premières fois lors de chaque allumage, surtout si un pellet de qualité différente est utilisé. La cadence de cette opération est déterminée par la fréquence d'utilisation et du choix du combustible. Il est conseillé de contrôler également le support du brasier en le vidant des cendres éventuelles.

ATTENTION: avant d'allumer le thermopoêle, contrôler que le brasier soit poussé en arrière vers le déflecteur et que le tuyau de la bougie d'allumage soit inséré dans le trou correspondant du brasier.

### E.4 Nettoyage du tiroir des cendres

Tous les deux jours contrôler le tiroir des cendres pour vérifier s'il est nécessaire de le vider. Pour l'élimination des cendres, voir le paragraphe 9.2.

## E.5 Nettoyage de la chambre de combustion

Chaque semaine, nettoyer la chambre de combustion en enlevant avec un aspirateur la cendre qui s'accumule dans la chambre de combustion.

N.B. Pour ce type de nettoyage il faut s'équiper d'un aspirateur prévu pour l'aspiration des cendres.

## E.6 Nettoyage de la chambre des fumées

En général, une fois par an (de préférence à chaque saison), pour le bon fonctionnement du thermopoêle, il faut effectuer le nettoyage extraordinaire de la chambre des fumées, la fréquence de cette opération dépend du type de pellet utilisé et de la fréquence d'utilisation. Pour effectuer ce nettoyage il est conseillé de contacter un Centre

## E.7 Nettoyage de l'installation d'évacuation

Tant que l'on n'a pas une bonne expérience des conditions de fonctionnement, il est conseillé d'effectuer cet entretien au moins tous les mois. Enlever le bouchon du raccord en T et procéder au nettoyage des conduits. Si nécessaire, au moins pour les premières fois, s'adresser à un personnel qualifié.

## E.8 Nettoyage des pièces en métal et de la céramique

Pour nettoyer les pièces en métal du thermopoêle utiliser un chiffon souple humidifié avec de l'eau  
**NE JAMAIS NETTOYER LES PIÈCES EN MÉTAL ET EN CÉRAMIQUE AVEC DE L'ALCOOL, DES DILUANTS, DE L'ESSENCE, ACÉTONES OU D'AUTRES SUBSTANCES DÉGRAISSANTES.**

En cas d'utilisation de ces substances, la société décline toute responsabilité. Les éventuelles variations de tons des pièces en métal peuvent être imputées à un usage non adapté du thermopoêle.

## E.9 Nettoyage du verre

Le verre de la porte doit être nettoyé (à froid) avec des substances dégraissantes à base d'ammoniaque et non corrosives comme le diluant. Éviter que les substances corrosives entrent en contact avec la peinture du thermopoêle car elles pourraient l'abîmer. Si le verre est chaud, avant d'effectuer le nettoyage, la porte devra rester ouverte jusqu'à ce qu'elle se refroidisse. Ne pas utiliser de toute façon des matériaux qui peuvent rayer ou abîmer les verres.

## E.10 Rupture du verre

Le thermopoêle est équipé d'un verre en céramique d'une épaisseur de 4 mm, résistant à un choc thermique de 750°C; le verre peut être cassé uniquement à cause d'un fort impact ou d'un usage impropre. Ne pas claquer la porte et ne pas heurter le verre. En cas de rupture, remplacer le verre uniquement avec une pièce de rechange originale. Pour le remplacement, contacter un Centre d'Assistance Technique.

## E.11 Entretien ordinaire et extraordinaire

Ces opérations sont à programmer ANNUELLEMENT avec un Centre d'Assistance Technique et sont nécessaires pour assurer l'efficacité du produit et garantir son fonctionnement en toute sécurité.

- nettoyage soigné de la chambre de combustion;
- nettoyage et inspection du conduit d'évacuation des fumées;
- vérification de l'étanchéité des joints;
- nettoyage des mécanismes et des parties en mouvement (moteurs et ventilateurs);
- contrôle de la partie électrique et des composants électroniques.

Le thermopoêle thermique est équipé d'un compteur horaire. Lorsque le terme configuré est écoulé, la demande de nettoyage est signalée.

## Conditions générales de Garantie

### 1) DÉCLARATION DE GARANTIE (Conforme à la réglementation communautaire 1999/44/CE)

Le fabricant s'engage auprès de l'acquéreur à remplacer, réparer ou intervenir sur le thermopoêle, s'il y a des défauts de conformité qui compromettent l'usage et le fonctionnement correct, exclusivement si ces défauts sont liés à la responsabilité du fabricant. Le fabricant se réserve le droit d'adopter la solution meilleure pour rétablir la conformité du thermopoêle dans un laps de temps raisonnable.

### 2) CERTIFICAT DE GARANTIE

L'acquéreur doit remplir totalement le Certificat de garantie et en expédier une copie (dans un délai de 8 jours au maximum à partir de la date d'installation et de mise en service) au fabricant avec en annexe la copie du document d'achat (ticket ou facture) et du Certificat de contrôle.

### 3) ACQUÉREUR

L'acquéreur est défini "consommateur" lorsque l'achat est effectué par une personne physique agissant pour des objectifs qui n'entrent pas dans le domaine de son activité commerciale ou professionnelle; l'acquéreur est défini "professionnel ou société" lorsque l'achat est effectué par un professionnel ou par une société agissant pour des objectifs qui entrent dans le domaine de son activité commerciale ou professionnelle.

### 4) TERMES

Le fabricant est responsable lorsque le défaut de conformité se manifeste dans les termes suivants à partir de la date d'achat: 24 mois si l'achat a été effectué par un "consommateur"; 12 mois si l'achat a été effectué par un "professionnel ou une société" comme décrit au point 3).

### 5) VALIDITÉ

La garantie est valable lorsque l'acquéreur déclare au fabricant le défaut de conformité dans un délai de 2 (deux) mois à partir de la date de constatation de ce défaut. Cette déclaration doit obligatoirement être accompagnée d'un document d'achat en règle (ticket ou facture).

### 6) DÉCHÉANCE

La garantie déchoit si l'acquéreur utilise le thermopoêle en mode impropre et/ou non conforme aux instructions d'installation, d'usage et d'entretien fournies par le fabriquant ou si le défaut de conformité a été causé par un manque d'expérience de l'acquéreur ou d'un cas fortuit.

### 7) EXCLUSIONS

Sont exclus de la garantie les matériaux et les composants soumis à usure naturelle: les verres, les joints, le brasier, le creuset, le dispositif anti-retour de flamme et la peinture.

### 8) RESPONSABILITÉ

Le fabricant est relevé de toute responsabilité sur les éventuels dommages à l'acquéreur qui dérivent d'un fonctionnement raté ou partiel du thermopoêle, provoqués par d'éventuels défauts de conformité.

### 9) DÉPENSES

Les dépenses relatives à la main-d'œuvre nécessaire pour le rétablissement de la conformité du thermopoêle sont à la charge de l'acquéreur et celles relatives aux matériaux sont à la charge du Fabricant. Les dépenses et les modalités d'expédition doivent être décidées avec le Fabricant ou le Revendeur Autorisé.

NOTICE BELLONA – RE: 00 31102012



## CONDITIONS DE GARANTIE:

**IL EST OBLIGATOIRE A LA FIN DE LA SAISON QUE LE NETTOYAGE GENERAL DU THERMOPOËLE S'EFFECTUE PAR UN CENTRE D'ASSISTANCE SOUS PEINE DE DECADENCE DE LA GARANTIE**



Zona Industrial de Mundão  
Lote 10-A | 3505-459 Viseu  
Nº Único 707 30 90 10  
Tel. 232 439 010 | Fax. 232 439 029  
Telm. 962 027 532 | 962 027 533  
geral@zantia.com | [www.zantia.com](http://www.zantia.com)