

INSERTO DE PELLETT CON CALDERA

**CRONOS**

MANUAL DE USO Y MANTENIMIENTO



Estimado cliente:

Deseamos agradecerle su preferencia al comprar una estufa de producida por nosotros. Estamos seguros de haber entregado un producto técnicamente válido.

A continuación le damos algunas especificaciones de manera que pueda conocer y usar este producto de la mejor manera, como también realizar el mantenimiento ordinario del mismo. Nuestro servicio técnico autorizado está a su completa disposición para todo lo que precise.

Saludamos atentamente.

ZANTIA

#### ATENCIÓN:

ZANTIA se reserva el derecho de efectuar modificaciones no sustanciales a componentes de la estufa y que pueden no ser presentadas en este manual dado que tienen importancia insignificante. Las modificaciones eventuales de tipo estético respecto a los folletos se deben a actualizaciones normales debidas a la estacionalidad de las colecciones.

## ÍNDICE

### A. INFORMACIONES GENERALES

- a.1 Normas generales sobre la seguridad
- a.2 Características técnicas
- a.3 Accesorios suministrados
- a.4 Accesorios opcionales
- a.5 Placa de identificación
- a.6 Combustible a utilizar

### B. INSTRUCCIONES DE INSTALACIÓN

- b.1 Tubo de humos
- b.2 Caballete
- b.3 Instalación toma de aire de combustión
- b.4 Conexión a la red eléctrica
- b.5 Ubicación
- b.6 Distancias mínimas para ubicar la toma de aire
- b.7 Conducto de descarga de humos
- b.8 Tubos y longitudes máximas utilizables
- b.9 Orificios para el pasaje del tubo de descarga en la pared o en el techo
- b.10 Instalación de la descarga de humos
- b.11 Conexión a la red hídrica

### C. INSTRUCCIONES DE USO

- c.1 Introducción
- c.2 Pantalla
- c.3 Primer encendido
- c.4 Puesta en marcha de la caldera
- c.5 Apagado de la caldera
- c.6 Gestión de encendido automático (cronotermostato)
- c.7 Interrupción de la alimentación eléctrica
- c.8 Selección del idioma

### D. PROTECCIONES Y ALARMAS

- d.1 El pellet no se enciende
- d.2 Falta corriente(black-out)
- d.3 Estufa apagada
- d.4 Nuevo encendido de la estufa
- d.5 Alarmas
- d.6 Alarma sonda temperatura humos
- d.7 Alarma sobretemperatura humos
- d.8 Alarma por falla de encendido
- d.9 Alarma apagado durante la fase de trabajo
- d.10 Alarma presostato de seguridad cónica
- d.11 Alarma termostato general
- d.12 Alarma ventilador aspiración humos averiado

### E. LIMPIEZA Y MANTENIMIENTO ORDINARIO

- e.1 Apertura de la puerta
- e.2 Eliminación de las cenizas
- e.3 Limpieza del brasero
- e.4 Limpieza del cajón de las cenizas
- e.5 Limpieza de la cámara de combustión
- e.6 Limpieza cámara de humos
- e.7 Limpieza de la instalación de descarga
- e.8 Limpieza de las partes de metal y de la cerámica
- e.9 Limpieza del vidrio
- e.10 Rotura del vidrio
- e.11 Mantenimiento ordinario y extraordinario

## A. INFORMACIONES GENERALES

### a.1 Normas generales sobre la seguridad

**¡ATENCIÓN! La prudencia nunca es suficiente: antes de la instalación lea y cumpla las siguientes reglas fundamentales:**

- Todas las reglamentaciones locales, incluso las que se refieren a normas nacionales y europeas deben ser respetadas al momento de instalar el aparato.
- Compruebe que la instalación eléctrica y las tomas de corriente tengan la capacidad de soportar la absorción máxima de la caldera presentada en la placa;
- Conecte la caldera a una toma eléctrica según norma, tensión 230v – 50Hz, evitando el uso de adaptadores, tomas múltiples o prolongaciones;
- Asegúrese de que la instalación eléctrica esté provista de la puesta a tierra y del interruptor diferencial según las normas vigentes.
- Para la instalación de la caldera, se deben respetar las normas de ley en vigor para la descarga de los humos en el tubo de humos. Se recomienda conectar la caldera al tubo de humos mediante un terminal que pueda inspeccionarse. Recordamos que es preciso dirigirse a un centro de asistencia autorizado para la instalación y el mantenimiento periódico del producto para que pueda garantizarse la eficiencia de tiraje del tubo de humos, antes y durante la fase de combustión de la caldera.
- Dado que la caldera tiene un consumo de aire necesario para la combustión, se recomienda conectar la caldera al exterior mediante tubería adecuada con la llegada a la entrada correspondiente puesta en la parte posterior de la caldera.
- Dado el peso de la caldera, antes de la instalación asegúrese de que el piso sea capaz de soportar el peso.
- Ubique una placa para proteger el piso como base de la caldera, en caso de que el mismo sea de material inflamable por ej. parquet o alfombra. (considerando que la placa debe sobresalir por delante de la caldera al menos 25/30 cm.)
- Se aconseja, para mayor seguridad, mantener una distancia de por lo menos 60 cm. entre los costados calientes de la caldera y eventuales materiales de revestimiento inflamables (por ej. paredes enlistonadas, papel pintado, etc.). o recurrir a específicos materiales aislantes disponibles en el comercio. Esta evaluación debe hacerse incluso en relación a muebles, sillones, cortinas y elementos similares.
- Para facilitar posibles intervenciones de asistencia técnica, no empote la caldera en espacios estrechos, no la acerque de manera adherente a paredes, dado que se podría ver comprometido el correcto flujo de aire.
- La ausencia de tiraje por parte del tubo de humos, (o por ej. la obstrucción o el cierre de la entrada de aire brasero, o del brasero en cuestión) altera el funcionamiento de la caldera que durante la fase de encendido automático puede provocar una dosificación excesiva de pellet en el brasero a causa de la demora en el encendido del fuego. El humo excesivo en la cámara de combustión puede dar lugar al auto encendido de los humos (gas) con una

llamarada violenta, se recomienda, frente a esta condición, no abrir nunca la puerta de la cámara de combustión.

- Para el encendido del fuego, evite de manera categórica el uso de líquidos inflamables, con la caldera encendida el encendido del pellet es automático
- El pellet que alimenta la caldera debe tener necesariamente las características descritas en el siguiente manual.
- No toque el vidrio cuando la caldera está en temperatura, y preste mucha atención antes de tocarla.
- Evite dejar a los niños solos en las cercanías de la caldera encendida, dado que todas las partes calientes de la misma pueden provocar quemaduras graves.
- No realice intervenciones en la caldera que no sean aquellas previstas por el uso normal o aconsejadas en este manual para resolver problemas de poca importancia y, de todos modos, quite siempre el enchufe de la toma de corriente antes de intervenir y operar únicamente con la caldera fría.
- Se prohíbe absolutamente quitar la rejilla de protección del depósito de pellet.
- En caso de que fuese necesaria una intervención en la instalación hídrica asegúrese de que la caldera esté apagada, el flujo de agua al calentador esté interrumpido y el agua presente en el calentador esté completamente fría.
- Controle y asegúrese siempre de que la puerta de la cámara de combustión esté cerrada herméticamente durante el encendido y el funcionamiento de la caldera.
- El encendido automático del pellet es la fase más delicada, para que pueda suceder sin inconvenientes, se recomienda que la caldera y el brasero estén siempre limpios.
- En presencia de anomalías de funcionamiento, la caldera puede encenderse nuevamente sólo después de haber solucionado la causa del problema.
- ZANTIA no es responsable por inconvenientes, alteraciones, roturas y cualquier otra situación debido al no cumplimiento de las indicaciones detalladas en este manual.
- Recuerde que el manual es parte integrante del aparato, por lo tanto debe ser conservado y acompañar el aparato en cuestión en caso de que este pase de propietario.
- Este aparato no debe ser usado por personas (incluidos niños) con capacidades físicas, sensoriales, mentales o con escasa experiencia y conocimiento salvo que sean controlados y hayan sido capacitados en el uso del aparato por la persona que es responsable de su seguridad.

## a.2 Características técnicas

### CRONOS

Potencia nominal:	17Kw
Rendimiento al agua:	12,5Kw
Rendimiento medio:	88%
Volumen calentable:	100-400mc
Alimentación eléctrica:	230V 50Hz
Absorción eléctrica nominal:	200W
Enviado/retorno radiadores	3/4
Entrada H2O	1/2
Tubo de escape de la válvula de seguridad	1/2
Temperatura del gas de combustión:	230°
Capacidad de la caldera (H2o):	20L
Capacidad del depósito de pellet:	20Kg
Vaso expansión:	8L
Consumo pellet min:	1,6Kg/h
Consumo pellet max:	3,1Kg/h
Autonomía (máxima / mínima potencia):	10 / 21,8h
Pantalla de control digital:	SI
Programa semanal:	SI
Termostato ambiente:	SI
Funcionamiento manual automático:	SI
Pies regulables:	SI
Dimensiones:	822 x 782 x 732mm
Combustible:	pellet Ø6mm
Conexión humos:	Ø80mm
Toma de aire:	Ø50mm
Distancia mín. de seguridad desde materiales inflamables:	600mm

Dimensiones

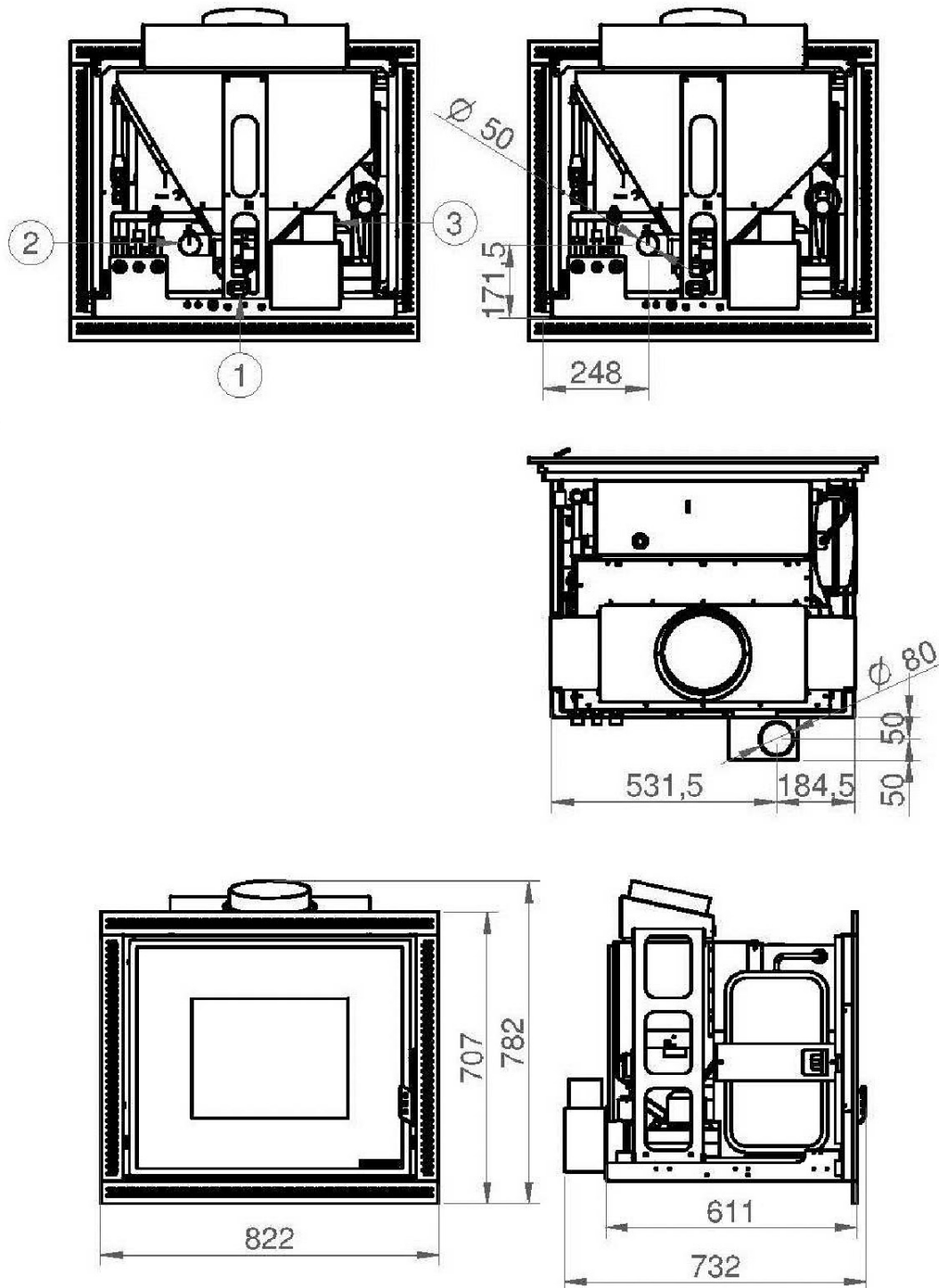

- 1 - Interruptor y toma de alimentación
- 2 - Aspiración aire comburente
- 3 - Salida humos forzada

### a.3 Accesorios suministrados

Junto con la caldera se suministran:

- cable de alimentación;
- pies regulables;
- manual de instrucciones

### a.4 Accesorios opcionales

Cronotermostato exterior: accesorio opcional no suministrado junto con la caldera que se puede instalar en base a la ubicación de la caldera.

El cronotermostato en cuestión debe ser conectado directamente a la tarjeta (véase esquema eléctrico) junto con las conexiones de la sonda ambiente.

**IMPORTANTE** Para que el cronotermostato pueda funcionar correctamente es preciso excluir la configuración de la temperatura ambiente, llevándola a un valor inferior a aquel configurado en el cronotermostato. La temperatura ambiente podrá por lo tanto ser regulada directamente por el cronotermostato.

### a.5 Placa de identificación

Ubicada en la parte posterior de la caldera, la placa de identificación contiene los siguientes datos:

- |                           |  |
|---------------------------|--|
| - marca comercial         | - tensión de alimentación                                      |
| - número de serie         | - potencia eléctrica absorbida                                 |
| - modelo                  | - frecuencia nominal   |
| - potencia térmica        | - distancias mínimas de los materiales combustibles adyacentes |
| - rendimiento             | - en conformidad con las normativas                            |
| - porcentaje de CO medido | - advertencias   |
| - presión de ejercicio    |  |

### a.6 Combustible a utilizar

La estufa a pellet ha sido diseñada para quemar únicamente madera en pellet.

El pellet de madera es un combustible obtenido gracias al prensado de aserrín de madera obtenido de los residuos de elaboración y transformación de la madera natural secada, el grado de compactación del producto en el tiempo está garantizada por una sustancia de tipo natural contenida en la madera: la lignina. La forma típica en pequeños cilindros se obtiene por trefilado. En el mercado pueden encontrarse variadas tipologías de pellet con calidades y características que cambian según la elaboración y el tipo de esencias de madera empleadas.



**ATENCIÓN:** Use siempre pellet de madera de calidad certificada: ej. DIN, DIN PLUS, OM 7135, Pellet Gold, Catas etc., con uso de pellet mediocre la empresa no garantiza el buen funcionamiento de la estufa.

Las estufas y termo estufas están probadas y programadas para asegurar buenas prestaciones y perfecta calidad de funcionamiento con pellet que presenta características específicas:

componentes:	madera
longitud	< a 30 mm
diámetro:	6-6,5 mm
poder calorífico inferior:	4,8 kWh/kg
tasa de humedad:	< a 8 %
residuo de ceniza:	< a 0,5 %

Un pellet de BUENA CALIDAD se presenta liso, brillante, con poco polvo y con longitud regular. Un pellet de BAJA CALIDAD se presenta de diferentes longitudes, con polvo y partido vertical y horizontalmente.

**Dado que las características y la calidad del pellet influencia notablemente la autonomía, el rendimiento y el correcto funcionamiento de la estufa, recomendamos:**

EVITAR el uso de pellet con dimensiones diferentes de las descritas por el fabricante.  
 EVITAR el uso de pellet de mala calidad o que contengan polvo de aserrín disperso, resinas o sustancias químicas, aditivos o adhesivos.  
 EVITAR el uso de pellet húmedo.

**La elección de pellet no adecuado provoca:**

- obstrucción del brasero o de los conductos de evacuación de los humos,
- aumento del consumo de combustible,
- disminución del rendimiento,
- no garantía del normal funcionamiento de la estufa,
- suciedad del vidrio,
- producción de gránulos incombustos y cenizas pesadas.

La presencia de humedad en el pellet aumenta el volumen de las cápsulas y las desarma causando:

- errores en el funcionamiento del sistema de carga
- mala combustión.

El pellet debe ser almacenado en lugar seco y protegido, es preciso prestar atención particular al desplazamiento de los sacos para evitar su trituración con la consiguiente formación de aserrín.

Para utilizar un pellet de calidad pero con características dimensionales y caloríficas diferentes de las indicadas puede ser necesario modificar parámetros de funcionamiento de la estufa. Contacte si es preciso un centro de asistencia autorizado.

**EL USO DE PELLETT MEDIOCRE Y NO CONFORME CON LAS INDICACIONES DEL**

**FABRICANTE, ADEMÁS DE DAÑAR LA ESTUFA Y COMPROMETER SUS PRESTACIONES PUEDE DETERMINAR LA CADUCIDAD DE LA GARANTÍA Y DE LA RESPONSABILIDAD DEL FABRICANTE.**

En general se hace referencia a la normativa relativa a "generadores de calor alimentados con madera o con otros biocombustibles sólidos" norma UNI 10683:2005.

## B. INSTRUCCIONES DE INSTALACIÓN

### b.1 Tubo de humos

Cada aparato debe tener un conducto vertical, denominado tubo de humos, para descargar en el exterior los humos producidos de la combustión, mediante tiraje natural.

El tubo de humos deberá responder a los siguientes requisitos:

-No deberá estar conectado a ninguna otra chimenea, estufa, caldera, o campana aspirante de ningún tipo (fig.1).

-Debe ser adecuadamente separada de los materiales combustibles o inflamables mediante cámara de aire o aislante oportuno.

-La sección interna debe ser uniforme, preferiblemente circular: las secciones cuadradas o rectangulares deben tener aristas redondeadas con radio no inferior a 20 mm; relación máxima entre los lados de 1.5; paredes lo más posible lisas o sin estrechamientos, las curvas regulares y sin discontinuidad, desviaciones del eje no superiores a 45° (fig.2).

-Cada aparato debe tener un tubo de humos propio de 100 mm de diámetro y una altura no inferior a la declarada (véase tab. 2),

-No deben ser utilizadas de ningún modo en el mismo ambiente dos estufas, un hogar y una estufa, una estufa y una cocina a leña, etc. dado que el tiraje de uno podría dañar el tiraje del otro. Tampoco se admiten, conductos de ventilación de tipo colectivo que pueden poner en depresión el ambiente de instalación, incluso si se instalan en ambientes adyacentes y comunicantes con el local de instalación.

-Está prohibido practicar aperturas fijas o móviles en el tubo de humos para conectar aparatos diferentes del que está conectado,

Está prohibido permitir el paso, en el interior del tubo de humos, incluso sobredimensionado, otros canales de conducción del aire y tuberías para instalaciones.

-Se recomienda que el tubo de humos posea una cámara de recolección de materiales sólidos y eventuales condensaciones situada debajo de la embocadura del tubo, para que se pueda abrir fácilmente y pueda inspeccionarse a través de la puerta hermética.

-En caso de que se usen tubos de humos con salidas paralelas se recomienda levantar un

tubo contraviento. (fig.3)

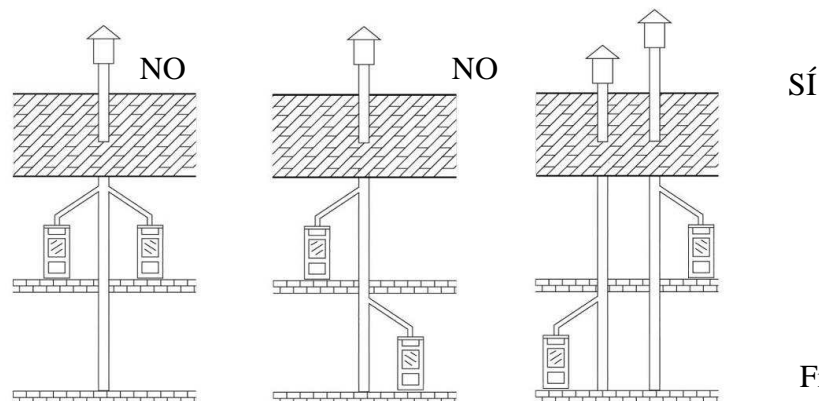

Fig.1

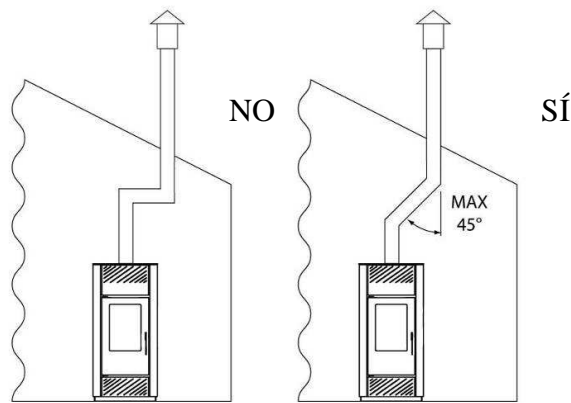

Fig.2

## b.2 Caballete

El tubo de humos debe poseer en la parte alta un dispositivo, denominado caballete, adecuado para facilitar la dispersión en la atmósfera de los productos de la combustión.

El caballete deberá contar con los siguientes requisitos:

- Deberá tener sección y forma interna equivalente a la del tubo de humos.
- Deberá tener sección útil de salida no menor al doble de la del tubo de humos.
- El caballete que sobresale del techo o que permanece en contacto con el exterior (por ejemplo en el caso de techo abierto), debe estar revestido con elementos de ladrillo y siempre bien aislado. Debe estar construido de manera de impedir la penetración en el tubo de humos de la lluvia, la nieve, cuerpos extraños y de manera que en caso de vientos de cualquier dirección e inclinación esté siempre asegurada la descarga de los productos de la combustión (caballete con deflector).
- El caballete debe estar siempre ubicado de manera de garantizar una adecuada dispersión y dilución de los productos de la combustión y de todos modos por fuera de la zona de reflujo. Esta zona tiene dimensiones y formas diferentes en función del ángulo de inclinación de la cubierta, por lo cual resulta necesario adoptar las alturas mínimas presentadas en fig. 4 y en fig. 5.
- El caballete deberá ser con deflector y deberá superar la altura de la cumbrera del tejado fig. 4 y fig. 5.
- Eventuales construcciones u otros obstáculos que superan la altura del caballete no deberán encontrarse por debajo del caballete mismo (fig.4).

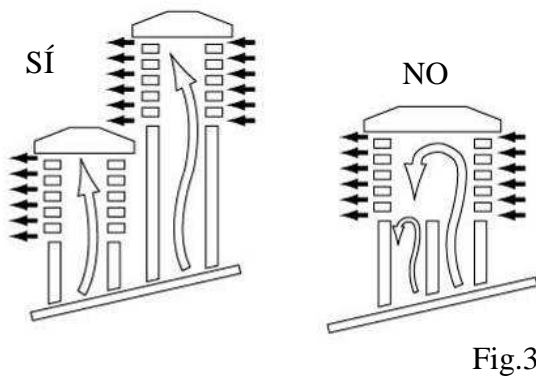

Fig.3

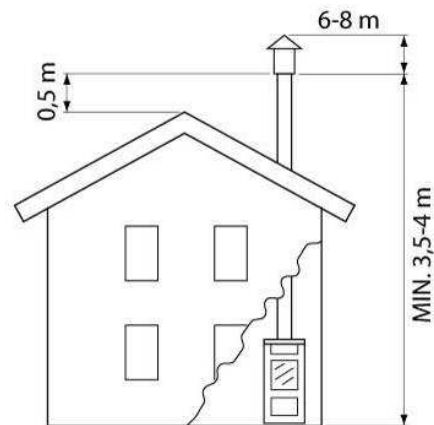

Fig.4

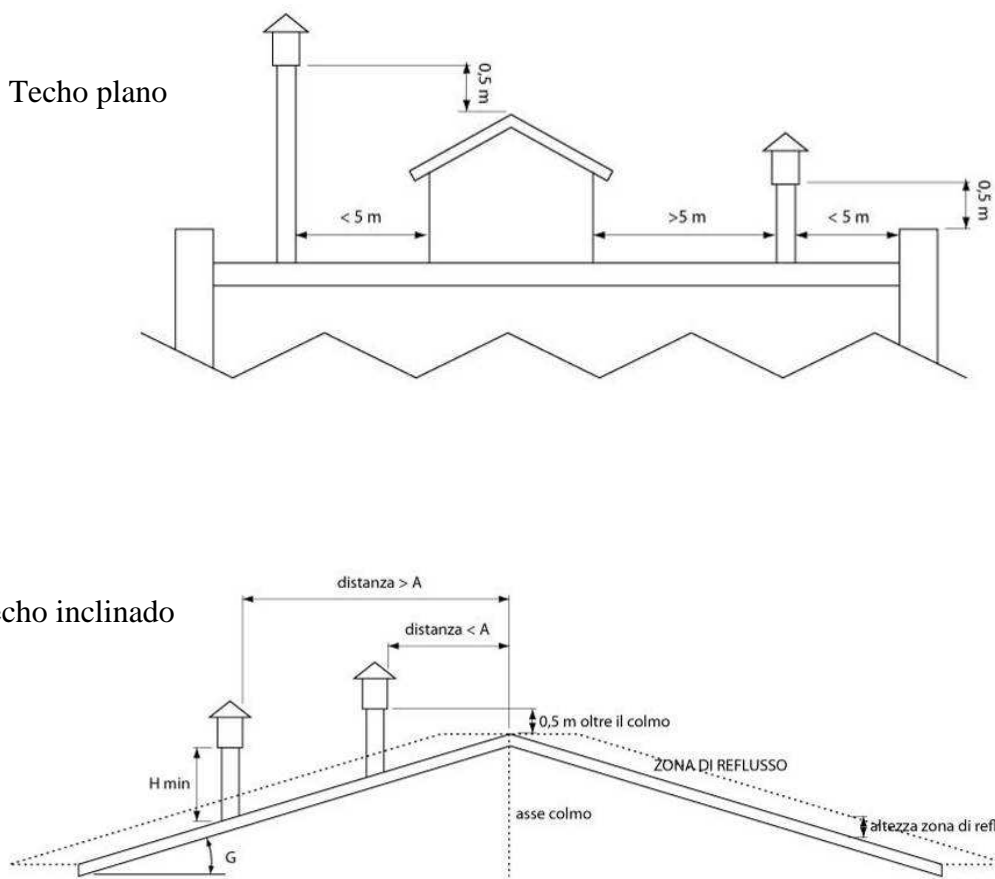

Fig.5

Tabla 2

Inclinación del techo [G]	Ancho horizontal de la zona de refluo del eje del caballete A[m]	Altura mínima de la salida del techo $H_{mín} = Z + 0,50m$	Altura de la zona de refluo Z [m]
15	1,85	1,00	0,50
30	1,50	1,30	0,80
45	1,30	2,00	1,50
60	1,20	2,60	2,10

### b.3 Instalación toma de aire de combustión

Para todas las soluciones ilustradas son posibles las siguientes alternativas:

- Toma de aire directamente desde el exterior mediante un conducto ( $\varnothing$  interno 50 mm; longitud máx 1,5 m) conectado a la toma de aire correspondiente ubicada en la parte posterior de la caldera.
- Toma de aire directamente del ambiente de instalación a condición de que en proximidad de la caldera se realice una toma de aire en la pared que comunique con el exterior de una superficie mínima de 100 cm<sup>2</sup>

En ambos casos, compruebe periódicamente que nada obstruya el pasaje del aire.

**IMPORTANTE:** Este aparato no puede ser utilizado en tubo de humos compartido.

### b.4 Conexión a la red eléctrica

Compruebe que la instalación eléctrica y las tomas de corriente tengan la capacidad de soportar la absorción máxima de la caldera presentada en la placa.

Asegúrese de que la instalación esté provista de la puesta a tierra y del interruptor diferencial según las normas vigentes

La caldera debe ser conectada a una toma eléctrica según norma, tensión 230v – 50Hz, evitando el uso de adaptadores, tomas múltiples o prolongaciones;

Asegúrese de que el cable de conexión a la red, no se encuentre en contacto con partes calientes de la caldera y que, además, no esté aplastado por esta.

La instalación de la caldera está protegida por un fusible introducido en el interruptor ubicado detrás de la caldera.

Recuerde quitar siempre tensión a la caldera antes de realizar cualquier intervención de mantenimiento y/o de control.

ESQUEMA ELÉCTRICO

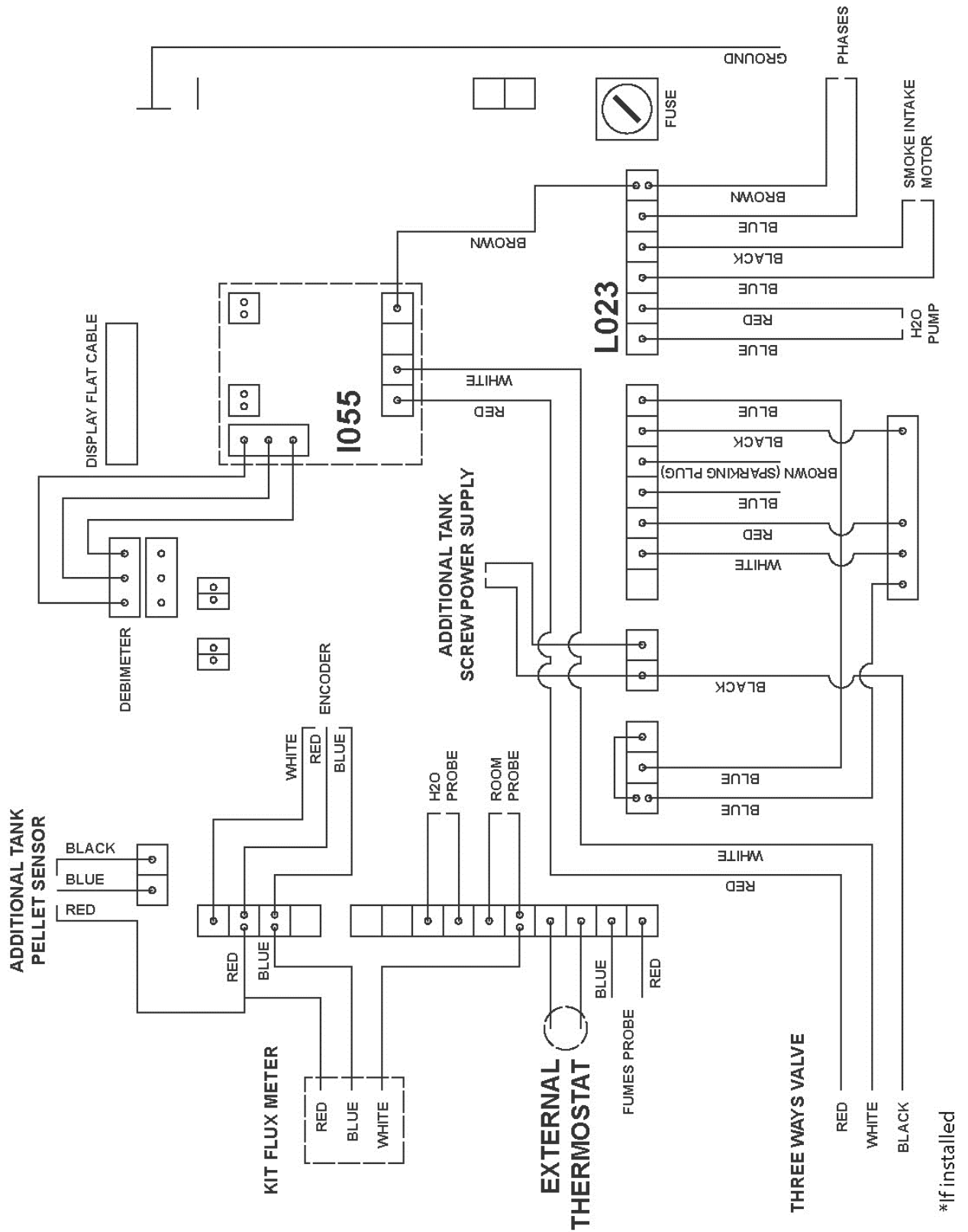

### b.5 Ubicación

El aparato se debe instalar en un piso con capacidad de carga adecuada. Si la construcción existente no satisface este requisito, deberán tomarse medidas apropiadas. Los ventiladores de extracción, cuando se usan en la misma habitación o espacio del aparato, pueden causar problemas.

**En el plano de apoyo de la base del inserto y en la campana de la chimenea se deben prever dos aperturas de dimensiones mínimas 200x200 mm. La ausencia de las aperturas compromete el funcionamiento del inserto y comporta la caducidad de la garantía.**

**NOTA La apertura efectuada debajo de la chimenea debe ser hecha de manera que coincida con aquélla de la base.**

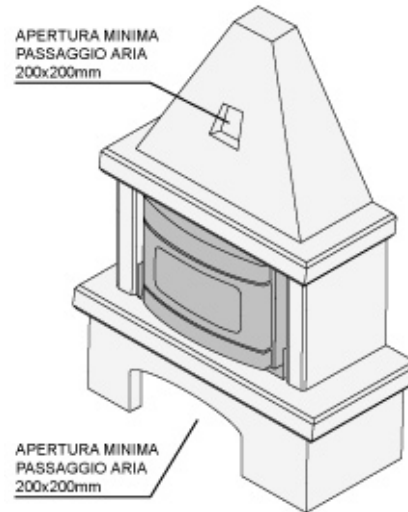

### b.6 Distancias mínimas para ubicar la toma de aire

La toma del aire comburente de la estufa a pellet no puede ser conectada a una instalación de distribución de aire o directamente a la toma de aire preparada en la pared.

Para ubicarla correctamente y de manera segura la toma de aire se deben respetar las medidas y las indicaciones descritas.

Hay distancias que se deben respetar para evitar que el aire comburente pueda ser sustraído de otra fuente, por ejemplo la apertura de una ventana puede tomar el aire exterior haciendo que le falte a la estufa.

la toma de aire debe estar puesta al menos a:		
1,5 m	debajo	Puertas, ventanas, descargas de humos, cámaras, etc.
1,5 m	Lejos horizontalmente	
0,3 m	Encima	
1,5 m	Lejos de	Salida de humos

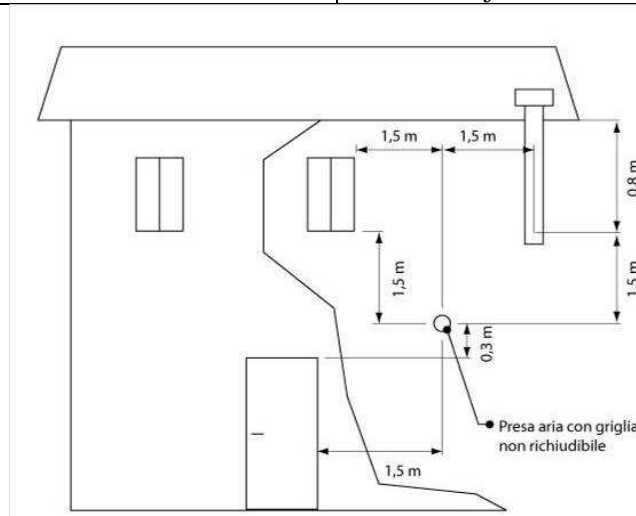

Fig.8

## b.7 Conducto de descarga de humos

**ATENCIÓN:** la estufa a pellet no es una estufa como las otras. El tiraje de los humos es forzado gracias a un ventilador que mantiene en depresión la cámara de combustión y en ligera presión todo el conducto de descarga; por lo tanto se debe confirmar que este último sea completamente hermético e esté instalado correctamente, tanto desde el punto de vista del funcionamiento como de la seguridad.

La construcción del conducto de descarga debe ser hecha por personal o empresas especializadas, según lo indicado en este manual. Realice siempre la instalación de descarga de manera tal que la limpieza periódica esté garantizada sin tener que desmontar ninguna parte.

Los tubos deben estar SIEMPRE sellados con silicona (no cementante) que mantenga las características de resistencia y elasticidad a altas temperaturas (250°C) y deben ser fijados con un tornillo auto roscante

Ø 3,9 mm.

- Se prohíbe la instalación de persianas o válvulas que pueden obstruir el pasaje de los humos de descarga.
- Se prohíbe la instalación de un tubo de humos en los cuales se descargan los humos o vapores de otros aparatos (calderas, campanas, etc.).

## b.8 Tubos y longitudes máximas utilizables

Se pueden utilizar tubos de acero aluminado pintado (espesor mínimo 1.5 mm), de acero inoxidable (Aisi 316) con diámetro 100 mm (para los tubos en el interior del tubo de humos máx. 150 mm).

Los tubos flexibles están admitidos si están dentro de los límites indicados por ley (en acero inoxidable con pared interna lisa); los collares de acoplamiento macho-hembra deben tener una longitud mínima de 50 mm.

El diámetro de los tubos depende del tipo de instalación, la estufa ha sido diseñada para recibir tubos de Ø 100 mm, con doble pared obligatoria.

TIPO DE INSTALACIÓN	CON TUBO CON DOBLE PARED Ø 100 mm
Longitud mínima	2 m
Longitud máxima (con 3 curvas de 90°)	8 m
Para instalaciones situadas por encima de los 1200 m	obligatorio
Número máximo de curvas	4
Tramos horizontales con pendencia mín. 5%	2 m

NOTA: las pérdidas de carga de una curva de 90° pueden equipararse a las de 1 metro de tubo; el racor a T inspeccionable debe considerarse como una curva de 90°.

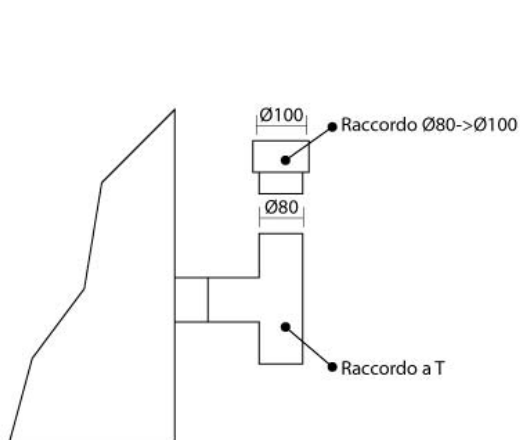

Fig.9

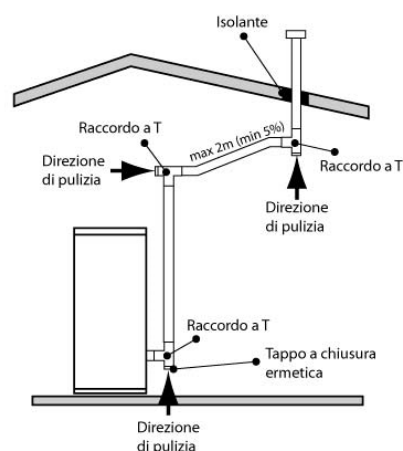

Fig.10



### b.9 Orificios para el pasaje del tubo de descarga en la pared o en el techo: aislamiento y diámetros aconsejados

Una vez establecida la posición de la estufa (apartado b.6), es preciso realizar el orificio para el pasaje del tubo de descarga de los humos. Esto varía según el tipo de instalación (por lo tanto el diámetro del tubo de descarga) y el tipo de pared o techo que se debe atravesar.

La aislación debe realizarse con derivados minerales (lana de roca, fibra cerámica) con una densidad nominal mayor a 80 kg/m<sup>3</sup>.

	Espesor de la aislación [mm]	Diámetros de los agujeros a realizar [mm]
Pared de madera, o de todos modos inflamable, o con partes inflamables	100	300
Pared o techo de cemento	50	200
Pared o techo de ladrillos	30	160

### b.10 Instalación de la descarga de humos

**Existen dos posibilidades para conectar el tubo flexible al conducto de humos:**

Conexión a la boca del conducto de humos:

Conecte a la salida de los humos (Ø80) un racor en T inspeccionable y fíjelo con dos tornillos.

Prosiga con un tubo flexible (silicónico HT o de acero inoxidable de doble pared) hasta la entrada del conducto de humos y fíjelo herméticamente.

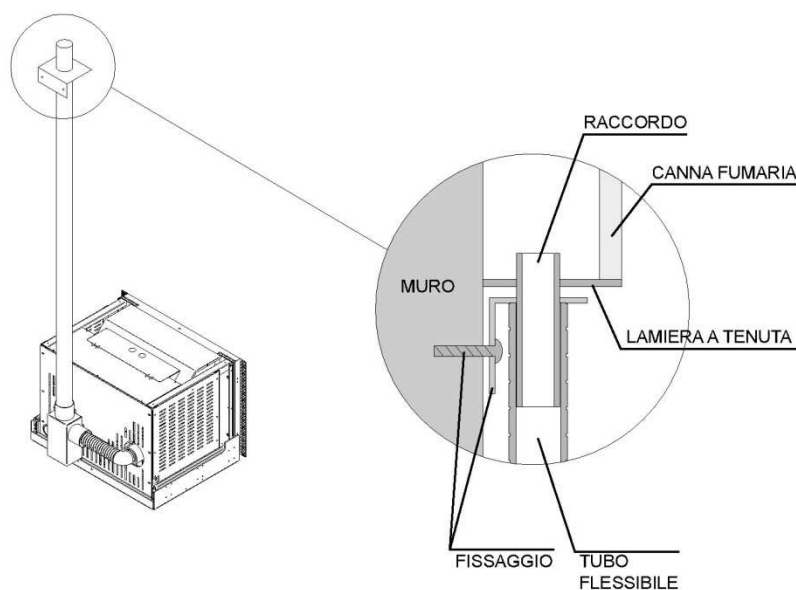

Conexión a la parte más alta del conducto de humos:

Prosigas tal como se ha especificado antes, colocando el tubo flexible hasta la parte más alta del conducto de humos y fíjelo herméticamente.

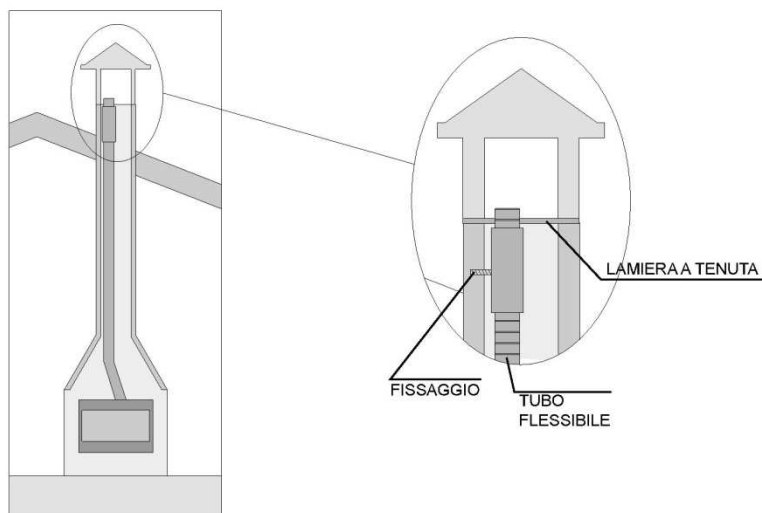

¡IMPORTANTE! Para los conductos de descarga de humos y la utilización de materiales adecuados, se recomienda que un técnico instalador compruebe la eficiencia y el estado del conducto de humos, el cumplimiento de las leyes nacionales y locales.

Para una instalación correcta, la información indicada anteriormente es únicamente aproximada, por ello, ZANTIA Srl no se considera responsable en lo que respecta a dicha operación.

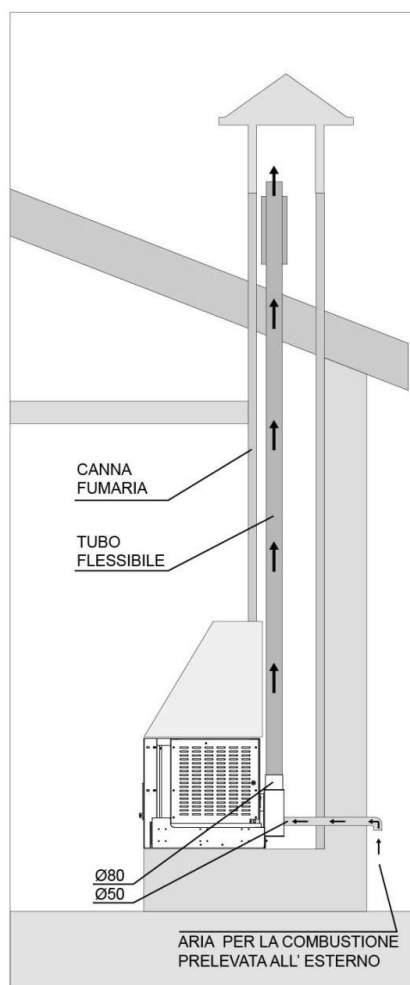

### Conexión sin el kit

- 1-Rubinetto carico
- 2-Mandata H2O termosifoni
- 3-Tubo scarico H2O valvola sicurezza
- 4-Ritorno H2O termosifoni

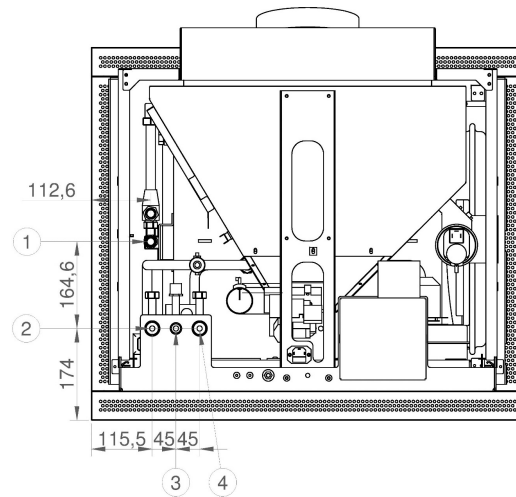

## b.11 Conexión a la red hídrica

### SE ACONSEJA INSTALAR UNA VÁLVULA ANTICONDENSACIÓN EN EL RETORNO

La caldera a pellet posee un circuito hidráulico de calentamiento con circulador, válvula de seguridad, sonda de temperatura y presostato. El circuito de calentamiento puede ser conectado directamente a la instalación (radiador y/u otros intercambiadores) sin el agregado de otros componentes. La conexión de la caldera a la red hídrica debe realizarse verificando que las conexiones suministradas sean compatibles con aquellas de la red, caso contrario realice la conexión con los empalmes adecuados. Conecte la caldera a la red de manera correcta, como se indica en el dibujo (ver a continuación).

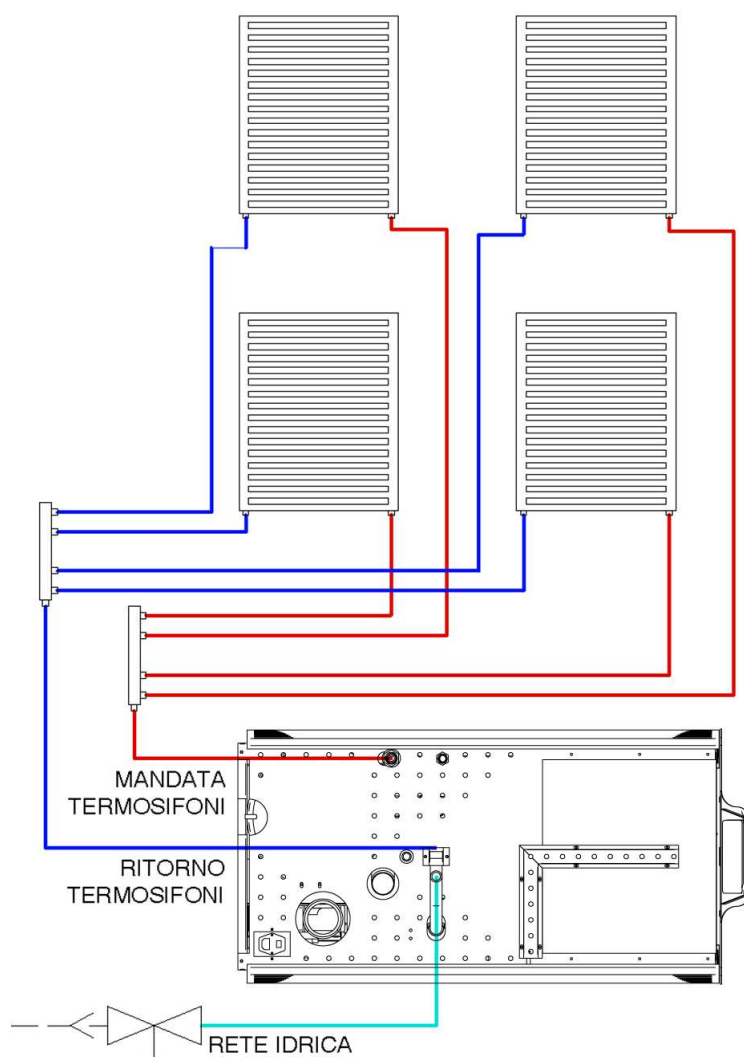

La conexión a la red hídrica debe ser efectuada por **personal cualificado**, para no ocasionar mal funcionamiento o averías a la caldera en cuestión.

Se aconseja instalar una válvula anticondensación en el retorno.

## **C. INSTRUCCIONES DE USO**

### **c.1 Introducción**

La caldera a pellet une el calor de la llama a la comodidad de la gestión automática de la temperatura, del encendido y del apagado, con la posibilidad de programarla para diferentes días. La carga automática y la consistente capacidad del depósito permiten una autonomía mayor y una mejor gestión de la caldera a pellet. A la temperatura establecida en el interior de la termocámara, la caldera pone en funcionamiento el circulador instalación, suministrado con la caldera que permite la difusión del calor en el interior de la vivienda. La temperatura de encendido del circulador puede ser modificada. La caldera debe funcionar siempre con la puerta taxativamente cerrada. Es indispensable que el sistema de descarga sea estanco. Para garantizar un rendimiento eficiente y un funcionamiento correcto es preciso que la caldera esté siempre limpia.

### c.2 Pantalla

La pantalla visualiza las informaciones sobre el estado de funcionamiento de la estufa. Entrando al menú es posible obtener diferentes tipos de visualizaciones y realizar las configuraciones disponibles según el nivel de entrada.

Dependiendo de la modalidad operativa, las visualizaciones pueden asumir diferentes significados según la posición en la pantalla.

En la figura 14 ejemplo en condiciones de estufa apagada o prendida.

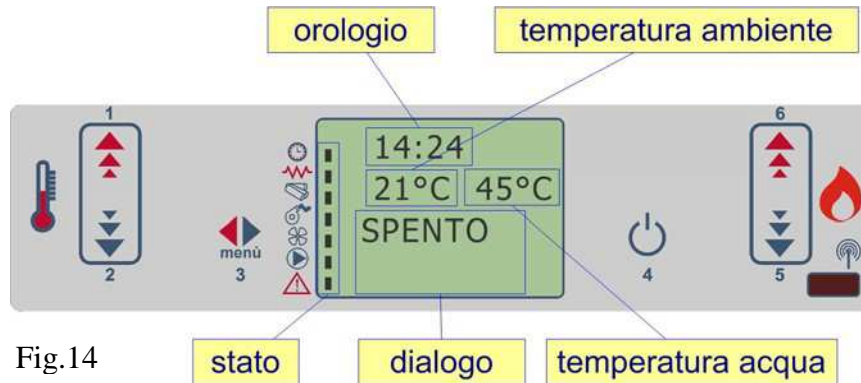

Fig.14

I023-02-P036

La figura 15 describe el significado de los señaladores de estado en la parte izquierda de la pantalla.

La activación en la pantalla de uno de los segmentos en el área "estado" señala la activación del dispositivo que corresponde según el listado al lado.



Fig.15

I023-03-P033

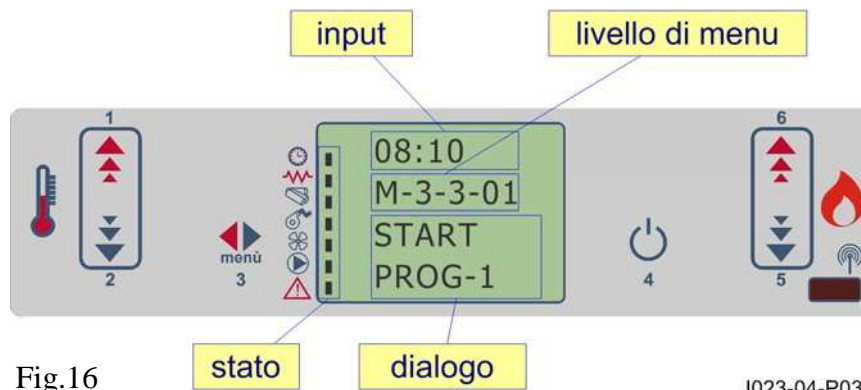

Fig.16

I023-04-P033

En la figura 16 se describe la disposición de los mensajes en fase de programación o configuración de los parámetros operativos. En particular:

1. El área input visualiza los valores de programación introducidos
2. El área nivel de menú visualiza el nivel de menú corriente. Comparar el capítulo menú.

## Para qué sirven los botones

botón	descripción	modalidad	acción
1	Incrementa temperatura (1)	PROGRAMACIÓN	Modifica/incrementa el valor de menú
		TRABAJO/APAGADO	Incrementa el valor de la temperatura del termostato agua/ambiente
2	Disminuye temperatura (2)	PROGRAMACIÓN	Modifica/disminuye el valor de menú
		TRABAJO/APAGADO	Disminuye el valor de la temperatura del termostato agua/ambiente
3	Menú	-	Entra al MENÚ
		MENÚ	Entra al nivel siguiente de submenú
		PROGRAMACIÓN	Configura valor y pasa a la voz de menú
4	ON/OFF desbloqueo	TRABAJO	Presionado durante 2 segundos enciende o apaga la estufa si está apagada o encendida
		BLOQUEO	Desbloquea la estufa y la lleva al estado
		MENÚ/ PROGRAMACIÓN	Se lleva al nivel de menú superior, las modificaciones realizadas se memorizan
5	Disminuye potencia	TRABAJO/APAGADO	Modifica la potencia suministrada por la estufa
		MENÚ	Pasa a la entrada de menú siguiente
		PROGRAMACIÓN	Vuelve a la entrada de submenú siguiente, las modificaciones realizadas se memorizan
6	Aumenta la potencia	TRABAJO/APAGADO	Modifica la velocidad del intercambiador
		MENÚ	Pasa a la entrada de menú anterior
		PROGRAMACIÓN	Pasa a la entrada de submenú anterior, las modificaciones realizadas se memorizan

(1) A la primera presión selecciona SET temperatura agua.

(2) A la primera presión selecciona SET temperatura ambiente.

### c.3 Primer encendido

Antes de la puesta en función de la estufa es PRECISO que un técnico especializado realice el “PRIMER ENCENDIDO” y la calibración, para esto, recomendamos dirigirse al personal de la red de los centros de asistencia técnica autorizados. La empresa declina toda responsabilidad por fallas de funcionamiento que se deriven de errores en la instalación, falta o fallas en el primer encendido, uso errado.

Asegúrese de que las conexiones eléctricas y eventualmente las hidráulicas hayan sido realizadas correctamente. Controle además que la instalación hidráulica (en termo estufas y calderas) tenga un vaso de

expansión suficiente para garantizar la máxima seguridad. Se recuerda que la expansión se calcula considerando el 6% de todo el volumen contenido en la instalación. Daños eventuales relativos al equipo o al aparato no serán considerados en garantía. La presencia del vaso instalado en el aparato no garantiza adecuada protección de las dilataciones térmicas sufridas por el agua de la instalación.

Realice el llenado de la instalación a través de un grifo de reintegro (a prever en la parte exterior de la estufa). Durante la fase de reintegro se recomienda no superar la presión máxima de 1 bar. La lectura de la presión puede ser realizada directamente en el manómetro.

La fase de carga del agua debe ser simultánea a la salida del aire.

Antes de encender la estufa, controle además que el brasero esté retirado hacia atrás en la pared posterior de la cámara de combustión.

Durante los primeros encendidos podrían liberarse olores como consecuencia de la evaporación de las pinturas y de las grasas. Para obviar el problema es suficiente airear el local evitando permanecer allí por largo tiempo dado que los vapores emitidos pueden resultar nocivos a personas o animales, recomendamos por lo tanto que no permanezcan niños en el interior de la habitación durante esta primera fase.

Cuando el depósito se carga por primera vez, la cóclea debe llenarse, durante un determinado período, y por lo tanto durante este tiempo el pellet no se distribuye en el interior de la cámara de combustión.



### c.4 Puesta en marcha de la estufa

A continuación se describe el funcionamiento normal de la pantalla regularmente instalada en una estufa de aire con relación a las funciones disponibles para el usuario. Las indicaciones que se presentan a continuación se refieren al controlador con cronotermostato. En los párrafos siguientes se analiza en cambio la modalidad de programación técnica.

Antes del encendido de la estufa la pantalla se presenta como en la figura a continuación.

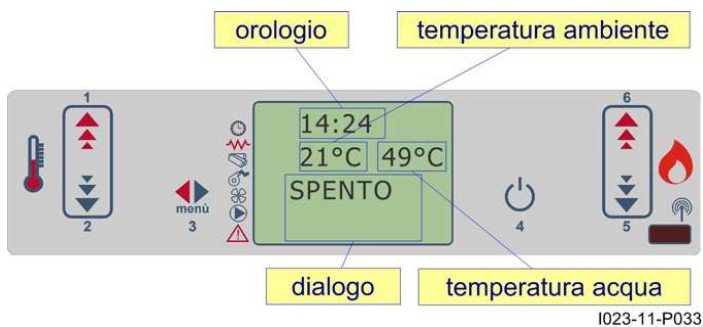

Para encender la estufa presione P4 durante algunos segundos. Una vez verificado el encendido, se señala en la pantalla como indica la figura 17.

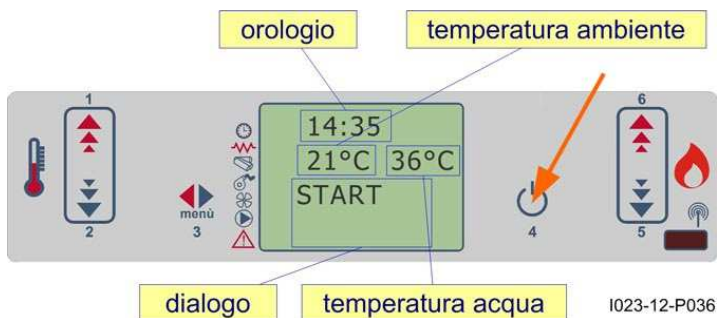

Fig.17

La estufa realiza en secuencia las fases de encendido según las modalidades definidas por parámetros que controlan niveles y tempística.

### Estufa en funcionamiento

Concluida de manera positiva la fase de inicio, la estufa pasa a la modalidad trabajo que representa el modo normal de funcionamiento.

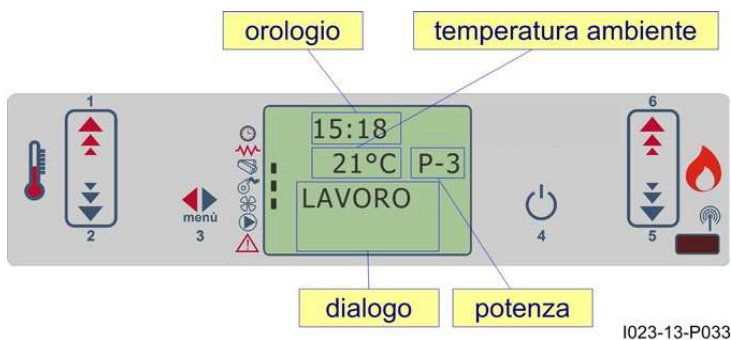

Fig.18

## Modificación de la configuración de la temperatura ambiente

Para modificar la temperatura ambiente es suficiente seleccionar la modalidad MODIFICACIÓN SET AMBIENTE presionando la tecla P2.

Accione luego las teclas P1 y P2. La pantalla visualiza el estado actual del SET de temperatura, figura 19.

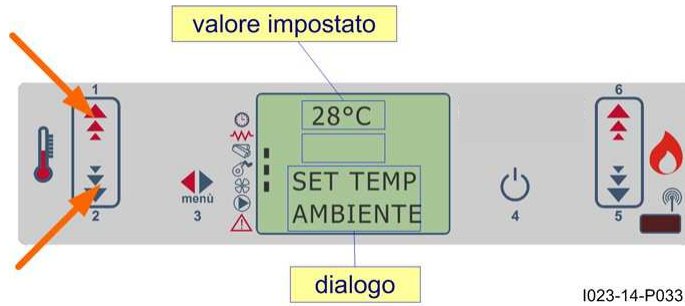

Fig.19

I023-14-P033

## Modificación de la configuración de la temperatura agua

Para modificar la temperatura agua es suficiente seleccionar la modalidad MODIFICACIÓN SET AGUA presionando la tecla P1.

Accione luego las teclas P1 y P2. La pantalla visualiza el estado actual del SET de temperatura, figura 20.

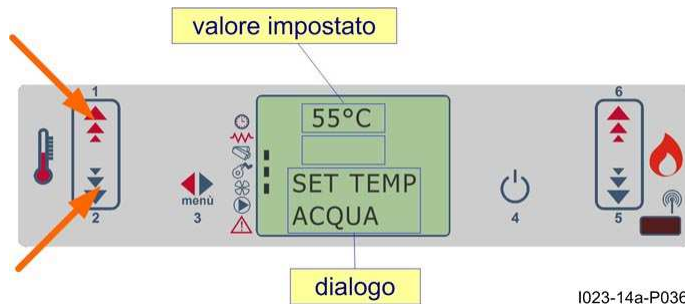

Fig.20

I023-14a-P036

## La temperatura ambiente alcanza la temperatura configurada (SET temperatura)

Cuando la temperatura ambiente alcanza el valor configurado la potencia calórica automáticamente es llevada al valor mínimo.

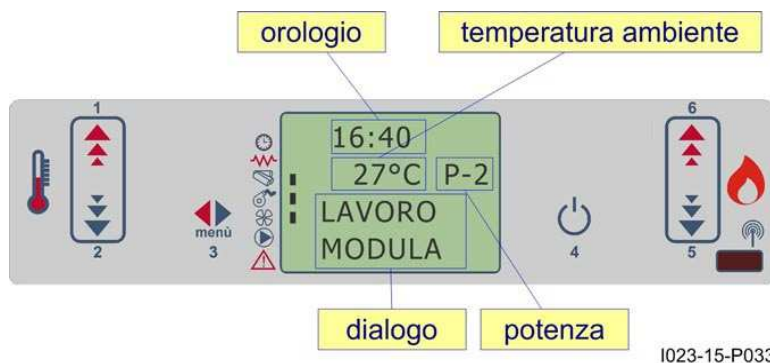

Fig.21

I023-15-P033

## La temperatura agua alcanza la temperatura configurada (SET temperatura agua)

Cuando la temperatura agua alcanza el valor configurado, como condición incluso simultánea a las descritas en el párrafo anterior, la potencia calórica automáticamente es llevada al valor mínimo, condición MODULACIÓN, véase figura 22.

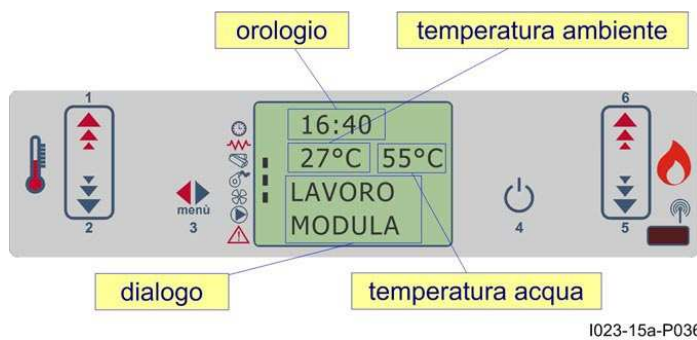
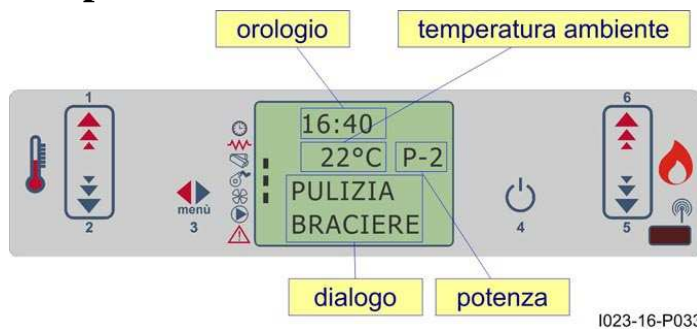

Fig.22

Análogamente a lo que sucede en caso de temperatura ambiente, si ha sido activada la modalidad STAND-BY, la estufa se apaga, es decir se pone en estado STAND-BY.

## Limpieza del brasero



Durante el funcionamiento normal en modalidad trabajo, a intervalos establecidos se activa la modalidad "LIMPIEZA BRASERO".

Fig.23

## c.5 Apagado de la estufa

Para apagar la estufa es suficiente presionar en el botón P4 durante aproximadamente 2 segundos. La cónica se detiene inmediatamente y el extractor de humos es llevado a velocidad elevada. Se realiza la fase LIMPIEZA FINAL.

La actividad del extractor de humos se deshabilita transcurrido el tiempo Pr39 después de que la temperatura humos desciende por debajo del valor al parámetro Pr13.

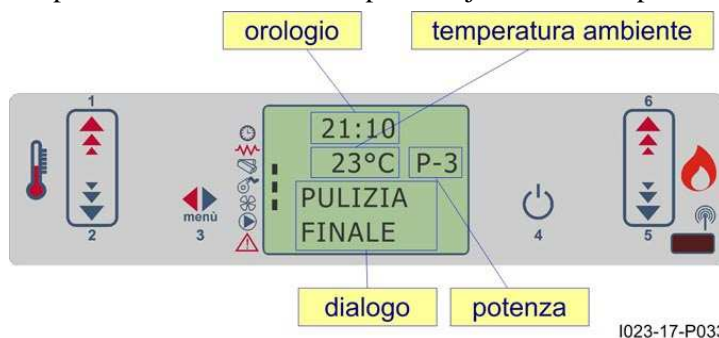

Fig.24

## c.6 Gestión encendido automático

### PROGRAMA DIARIO (no confundirlo con el programa semanal)

Permite habilitar, deshabilitar y configurar las funciones de cronotermostato diario.

**Por tanto, trabaja solo dentro de las 24 horas y se repite todos los días sin importar el día.**

Es posible configurar dos franjas de funcionamiento delimitadas por los horarios configurados donde la configuración OFF indica al reloj ignorar el mando:

### NO CONFUNDIRLO CON EL PROGRAMA SEMANAL.

Presione el BOTÓN 3 (SET)

Deslice con los botones 5-6 hasta llegar a SET CRONO (MENÚ 02)

Presione el BOTÓN 3 (SET)

Deslice con los botones 5-6 los siguientes menús:

HABILITAR CRONO (M-2-1) – PROG DÍA (M-2-2) – PROG SEM (M-2-3) – PROG WE (M-2-4)

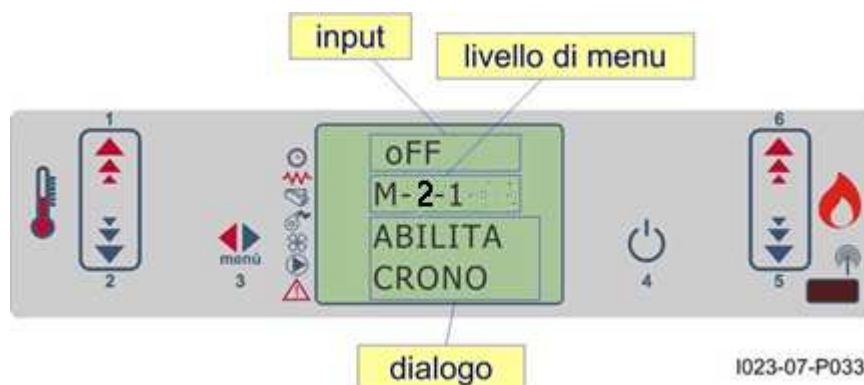

Colóquese en PROG DÍA (M-2-2)

Presione el BOTÓN 3 (SET)

Aparece el menú CRONO DÍA (M-2-2-01)

CON LOS BOTONES 1-2 SELECCIONE ON-OFF para activarlo o desactivarlo

**Entonces seleccione la hora de arranque y apagado, como se describe a continuación:**

Presione el BOTÓN 3 (SET)

Aparece el menú START 1 DÍA (M-2-2-02)

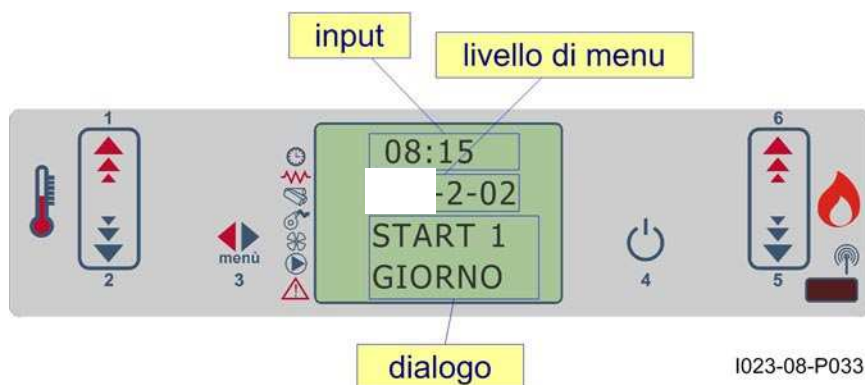

Con los botones 1 y 2 se regula la hora de arranque o bien OFF

Presione el BOTÓN 3 (SET)

Aparece el menú STOP 1 DÍA (M-2-2-03)

Con los botones 1 y 2 se regula la hora de parada o bien OFF

**Para pasar al segundo programa diario:**

Presione el BOTÓN 3 (SET)

Aparece el menú START 2 DÍA (M-2-2-04)

*Continúe como se describe arriba*

<i>selección</i>	<i>significado</i>	<i>valores posibles</i>
START 1	hora de activación	hora - OFF
STOP 1	hora de desactivación	hora - OFF
START 2	hora de activación	hora - OFF
STOP 2	hora de desactivación	hora - OFF

SALGA con el BOTÓN 4

**PROGRAMA SEMANAL**

Permite habilitar, deshabilitar y configurar las funciones de cronotermostato semanal.

**El programa semanal ANULA EL PROGRAMA DIARIO que esté configurado.**

Deslice con los botones 5-6 los siguientes menús:

HABILITAR CRONO (M-2-1) – PROG DÍA (M-2-2) – PROG SEM (M-2-3) – PROG WE (M-2-4)

Llegue a PROG SEMAN (M-2-3)

Presione el BOTÓN 3 (SET)

Aparece CRONO SEMAN (M-2-3-01)

Con los botones 1-2 seleccione ON o bien OFF

Presione el BOTÓN 3 (SET)

**Entonces seleccione la hora de encendido y apagado de la máquina. El programa se puede activar o desactivar en función del día de la semana**

Aparece START PROG-1 (M-2-3-02)

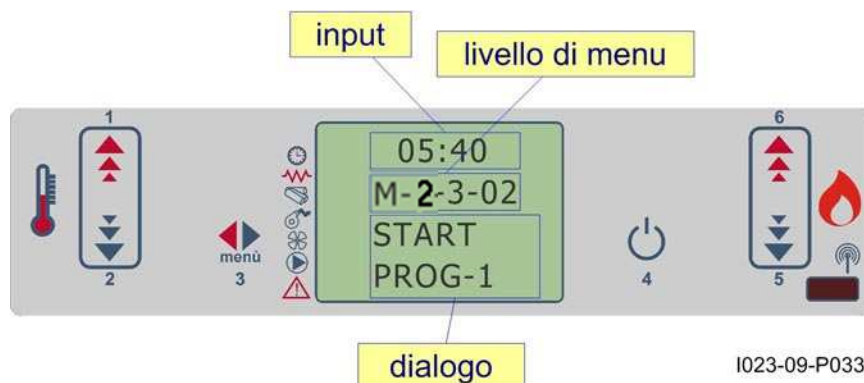

Con los botones 1-2 se regula la hora de arranque o se deshabilita la función

Presione el BOTÓN 3 (SET)

Aparece STOP PROG 1 (M-2-3-03)

Con los botones 1-2 se regula la hora de apagado o se deshabilita la función

Presione el BOTÓN 3 (SET)

Aparece LUNES PROG 1 (M-2-3-04)

Con los botones 1-2 se selecciona si activar el programa para ese día o no.

Continúe para todos los días de la semana, como se muestra en la tabla de abajo

SALGA con el BOTÓN 4

El programador semanal dispone de 4 programas independientes cuyo efecto final está compuesto por la combinación de las 4 programaciones individuales.

El programador semanal puede ser activado o desactivado.

**Atención: realice con cuidado la programación evitando superponer en general las horas de activación y/o desactivación en la misma jornada en diferentes programas.**

<b>PROGRAMA 1</b>			
<i>nivel de menú</i>	<i>selección</i>	<i>significado</i>	<i>valores posibles</i>
03-03-02	START PROG 1	hora de activación	hora - OFF
03-03-03	STOP PROG 1	hora de desactivación	hora - OFF
03-03-04	LUNES PROG 1	día de referencia	on/off
03-03-05	MARTES PROG 1		on/off
03-03-06	MIÉRCOLES PROG 1		on/off
03-03-07	JUEVES PROG 1		on/off
03-03-08	VIERNES PROG 1		on/off
03-03-09	SÁBADO PROG 1		on/off
03-03-10	DOMINGO PROG 1		on/off

<b>PROGRAMA 2</b>			
<i>nivel de menú</i>	<i>selección</i>	<i>significado</i>	<i>valores posibles</i>
03-03-11	START PROG 2	hora de activación	hora - OFF
03-03-12	STOP PROG 2	hora de desactivación	hora - OFF
03-03-13	LUNES PROG 2	día de referencia	on/off
03-03-14	MARTES PROG 2		on/off
03-03-15	MIÉRCOLES PROG 2		on/off
03-03-16	JUEVES PROG 2		on/off
03-03-17	VIERNES PROG 2		on/off
03-03-18	SÁBADO PROG 2		on/off
03-03-19	DOMINGO PROG 2		on/off

<b>PROGRAMA 3</b>			
<i>nivel de menú</i>	<i>selección</i>	<i>significado</i>	<i>valores posibles</i>
03-03-20	START PROG 3	hora de activación	hora - OFF
03-03-21	STOP PROG 3	hora de desactivación	hora - OFF
03-03-22	LUNES PROG 3	día de referencia	on/off
03-03-23	MARTES PROG 3		on/off
03-03-24	MIÉRCOLES PROG 3		on/off
03-03-25	JUEVES PROG 3		on/off
03-03-26	VIERNES PROG 3		on/off
03-03-27	SÁBADO PROG 3		on/off
03-03-28	DOMINGO PROG 3		on/off

<b>PROGRAMA 4</b>			
<i>nivel de menú</i>	<i>selección</i>	<i>significado</i>	<i>valores posibles</i>
03-03-29	START PROG 4	hora de activación	hora - OFF
03-03-30	STOP PROG 4	hora de desactivación	hora - OFF
03-03-31	LUNES PROG 4	día de referencia	on/off
03-03-32	MARTES PROG 4		on/off
03-03-33	MIÉRCOLES PROG 4		on/off
03-03-34	JUEVES PROG 4		on/off
03-03-35	VIERNES PROG 4		on/off
03-03-36	SÁBADO PROG 4		on/off
03-03-37	DOMINGO PROG 4		on/off

### **c.7 Interrupción de la alimentación eléctrica.**

En caso de breve interrupción de la tensión eléctrica (menos de 10 segundos) la estufa automáticamente retoma el trabajo sin alarmas.

Si la alimentación falta durante un tiempo superior y la estufa estaba en modalidad de trabajo se genera una alarma “AL 1 – BLACK OUT”. La estufa por lo tanto no retoma automáticamente sino que será preciso remover manualmente la señalización de alarma.

### **c.8 Selección del idioma**

Presionando la tecla P3 (MENÚ) se accede al menú.

Con la tecla P5 desplazo el menú hasta llegar A LA INSCRIPCIÓN "SCEGLI LINGUA" (ELEGIR IDIOMA)

Confirmo con la tecla P3 y luego con P1/P2 elijo el idioma

<i>nivel 1</i>	<i>nivel 2</i>	<i>nivel 3</i>	<i>nivel 4</i>	<i>valor</i>
<b>03 - elegir idioma</b>				
	01 - italiano			set
	02 - francés			set
	03 - inglés			set



## D. PROTECCIONES Y ALARMAS

### d.1 El pellet no se enciende

En caso de falla en el encendido, se visualiza el mensaje de alarma NO ACC (NO ENC.) como en figura 28.



Fig.28

Presione P4 para llevar la estufa en condición estándar.

### d.2 Falta energía eléctrica (black-out)

Si falta tensión en la red, al restablecerla la estufa se pone en estado de LIMPIEZA FINAL y permanece a la espera de que la temperatura de los humos disminuya.



Fig.29

### d.3 Estufa apagada

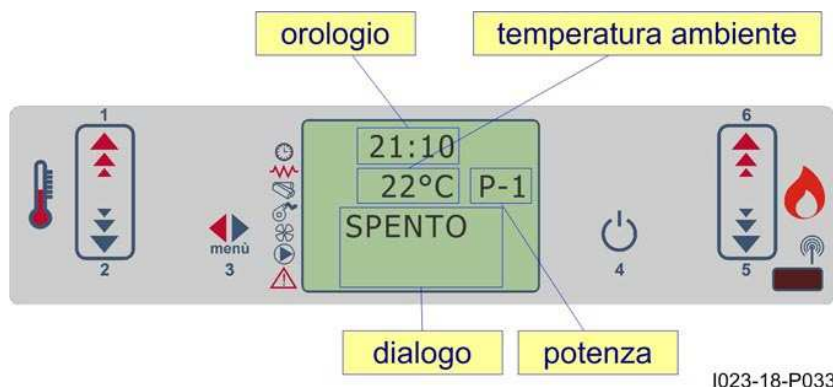

Fig.30

### d.4 Nuevo encendido de la estufa

No será posible reencender la estufa hasta que la temperatura de los humos no descienda por debajo del valor de seguridad.

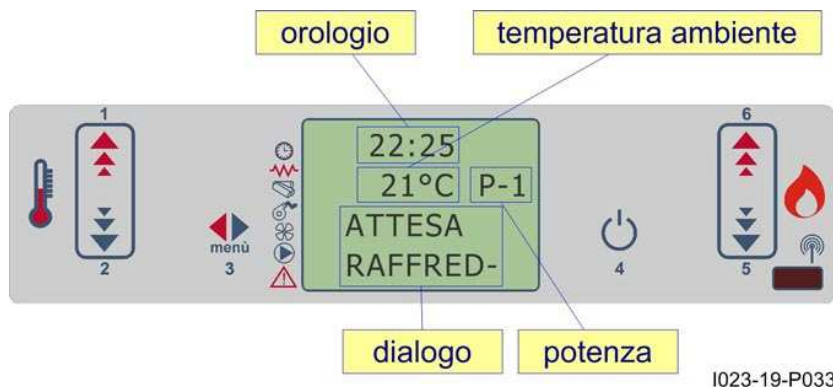

Fig.31

### d.5 Alarmas

Si se verifica una anomalía de funcionamiento, la tarjeta interviene y señala la irregularidad sucedida operando de diferentes maneras según la tipología de alarma. Están previstas las siguientes alarmas.

Origen de la alarma	Visualización pantalla
Sonda temperatura de humos	<b>ALARM SOND FUMI</b>
Sobre temperatura humos	<b>ALARM HOT TEMP</b>
Falta de encendido	<b>ALARM NO FIRE</b>
Apagado durante la fase de trabajo	<b>ALARM NO FIRE</b>
Falta de alimentación de red	<b>COOL FIRE</b>
Presostato de seguridad cóclea	<b>ALARM DEP FAIL</b>
Termostato de seguridad general	<b>ALARM SIC FAIL</b>
Ventilador humos averiado	<b>ALARM FAN FAIL</b>
Pres. agua fuera de los valores	<b>ALARM PRES</b>

**Cada condición de alarma causa el apagado inmediato de la estufa**

El estado de alarma se alcanza después del tiempo Pr11" y puede volver a cero presionando la tecla P4.

## d.6 Alarma sonda temperatura humos

Sucede en caso de avería de la sonda por detección de humos cuando esta se ha averiado o desconectado. Durante la condición de alarma la estufa realiza un procedimiento de apagado.



Fig.32

## d.7 Alarma sobre temperatura humos

Sucede en caso de que la sonda humos registre una temperatura superior a 280°C. La pantalla visualiza el mensaje como en la figura 33.



Fig.33

En el curso de la alarma se activa inmediatamente el procedimiento de apagado.

## d.8 Alarma por falla de encendido

Sucede cuando la fase de encendido falla.



Fig.34

Se activa inmediatamente el procedimiento de apagado.

## d.9 Alarma apagado durante la fase de trabajo

Si durante la fase de trabajo la llama se apaga y la temperatura de humos desciende por debajo del umbral mínimo de trabajo (parámetro Pr13) se activa la alarma como en la figura 35.



Fig.35

Se activa inmediatamente el procedimiento de apagado.

### d.10 Alarma presostato de seguridad cóclea

Si el presostato (depresímetro) detecta una presión inferior al umbral de disparo, este interviene para bloquear la alimentación de la cóclea (a cuya alimentación está conectado) y simultáneamente, mediante el borne AL2 en CN4, le permite al controlador adquirir este cambio de estado. Se visualiza el mensaje “Alarm Dep Fail” y el sistema se detiene.



Fig.36

### d.11 Alarma termostato general

Si el termostato de seguridad general detecta una temperatura superior al umbral de disparo, este interviene para bloquear la alimentación de la cóclea (a cuya alimentación está conectado) y simultáneamente, mediante el borne AL1 en CN4, le permite al controlador adquirir este cambio de estado. Se visualiza el mensaje ALARM SIC FAIL y el sistema se detiene.

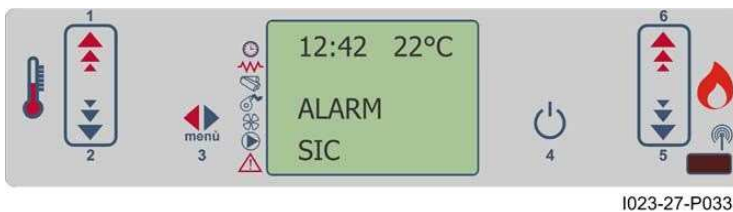

Fig.37

### d.12 Alarma ventilador aspiración humos averiado

Si el ventilador de aspiración humos se avería, la estufa se detiene y se visualiza el mensaje ALARM FAN FAIL como se indica en la figura siguiente. Se activa inmediatamente el procedimiento de apagado.



Fig.38

## E. LIMPIEZA Y MANTENIMIENTO ORDINARIO

Todas las operaciones de mantenimiento (limpieza, eventuales sustituciones, etc.) deben realizarse con el fuego apagado y cuando la estufa está fría. Además no use en ningún caso sustancias abrasivas.

ATENCIÓN: LA FALTA DE LIMPIEZA PERJUDICA LA SEGURIDAD

### E.1 Apertura de la puerta

Durante el funcionamiento la puerta debe permanecer cerrada. La puerta debe abrirse únicamente con la estufa apagada y fría para realizar el mantenimiento y la limpieza ordinaria.

### E.2 Eliminación de las cenizas

El compartimiento de recolección de cenizas debe ser vaciado regularmente, de manera de impedir que los residuos de la combustión lleguen al soporte brasero. Las cenizas deben ser puestas en un contenedor de metal con tapa estanca. Hasta el apagado definitivo de las cenizas, el contenedor cerrado debe ser ubicado sobre una base no combustible o en el piso y bien alejado de materiales combustibles

ATENCIÓN: ¡la ceniza mantiene por mucho tiempo la brasa encendida!

### E.3 Limpieza del brasero

Cuando la llama asume tonos de color rojo o es débil, acompañada de humo negro, puede significar que hay depósitos de ceniza o incrustaciones que no permiten el correcto funcionamiento de la estufa y deben ser quitados.

Cada dos días quite el brasero simplemente elevándolo de su lugar, límpielo de cenizas y eventuales incrustaciones que se podrían formar prestando atención particular a liberar los orificios obturados usando una herramienta con punta.

Esta operación es necesaria en particular las primeras veces cada vez que se enciende sobre todo si se utilizan pellets de diferentes calidades. La cadencia de esta operación se determina por la frecuencia de uso y por la elección del

combustible. Es preciso controlar también el soporte brasero vaciándolo de la presencia eventual de ceniza.

ATENCIÓN: antes de encender la estufa, controle que el brasero esté retirado hacia el deflector y el tubo de la bujía de encendido esté introducido en el orificio correspondiente del brasero.

### E.4 Limpieza del cajón de las cenizas

Cada dos días controle el cajón de las cenizas para verificar la necesidad de vaciarlo.

### E.5 Limpieza de la cámara de combustión

Semanalmente ocúpese de la limpieza de la cámara de combustión quitando con una aspiradora la ceniza que se acumula en la cámara de combustión.

Nota: Para este tipo de limpieza es preciso poseer una aspiradora preparada para la aspiración de las cenizas.

### E.6 Limpieza cámara de humos

Generalmente una vez al año (preferiblemente al inicio de la estación), para el buen funcionamiento de la estufa, se debe realizar la limpieza extraordinaria de la cámara de humos, la frecuencia de esta operación depende del tipo de pellet utilizado y de la frecuencia de uso. Para realizar esta limpieza se aconseja contactar con un Centro de Asistencia Técnica.

### E.7 Limpieza de la instalación de descarga

Hasta que se adquiere una experiencia razonable sobre las condiciones de funcionamiento, se aconseja realizar este mantenimiento por lo menos una vez al mes. Quite el tapón del racor a T y proceda a la limpieza de los conductos. Si es preciso, por lo menos las primeras veces, diríjase a personal cualificado.

## **E.8 Limpieza de las partes de metal y de la cerámica**

Para limpiar las partes en metal de la estufa use un paño suave humedecido con agua

**NO LIMPIE EN NINGÚN CASO LAS PARTES DE METAL Y CERÁMICA CON ALCOHOL, DILUYENTES, BENCINAS, ACETONAS U OTRAS SUSTANCIAS DESENGRASANTES.**

En caso de usar estas sustancias la empresa declina toda responsabilidad. Eventuales variaciones de tonalidades

de las partes de metal pueden ser imputables a un uso no adecuado de la estufa.

## **E.9 Limpieza del vidrio**

El vidrio de la puerta debe estar limpio (en frío) con sustancias desengrasantes a base de amoníaco y no corrosivas como el diluyente. Evite que sustancias corrosivas entren en contacto con la pintura de la estufa ya que podrían arruinarla. Si el vidrio está caliente, antes de comenzar la limpieza, la puerta deberá permanecer abierta el tiempo necesario para que se enfríe. No use materiales que puedan rayar o arruinar los vidrios.

## **E.10 Rotura del vidrio**

La estufa posee un vidrio cerámico de 4 mm de espesor, resistente a un shock térmico de 750°C; el vidrio puede romperse sólo a causa de un fuerte impacto o de un uso inadecuado. No cierre la puerta violentamente y no golpee el vidrio. En caso de rotura sustituya el vidrio sólo con repuesto original. Para la sustitución contacte con un Centro de Asistencia Técnica.

## **E.11 Mantenimiento ordinario y extraordinario**

Estas operaciones deben programarse ANUALMENTE con un Centro de Asistencia Técnica y son necesarias para asegurar el mantenimiento eficiente del producto y garantizan su funcionamiento de manera segura.

- limpieza cuidadosa de la cámara de combustión;
- limpieza e inspección del conducto de descarga de los humos;
- comprobación de la estanqueidad de las juntas;
- limpieza de los mecanismos de las partes en movimiento (motores y ventiladores);
- control de la parte eléctrica y de los componentes electrónicos.

La termo estufa posee un contador de horas. Vencido el término configurado se señala el pedido de limpieza.

## Condiciones generales de Garantía

### 1) DECLARACIÓN DE GARANTÍA (Conforme con la directiva comunitaria 1999/44/CE)

El fabricante se compromete con el comprador a sustituir, reparar o intervenir en la estufa, en caso de que ésta presente defectos de conformidad que comprometan su correcto uso y funcionamiento, exclusivamente si estos defectos son consecuencia de la responsabilidad efectiva del fabricante. El fabricante se reservará el derecho de adoptar la mejor solución para restablecer la conformidad de la estufa en un lapso de tiempo razonable.

### 2) CERTIFICADO DE GARANTÍA

El comprador debe completar en todas sus partes el Certificado de garantía y enviar una copia (taxativamente antes de los 8 días de la fecha de instalación y puesta en servicio) al fabricante con copia adjunta del documento de compra (tique de compra o factura) y del Certificado de control.

### 3) COMPRADOR

El comprador se define "consumidor" cuando la compra es realizada por una persona física que actúa por fines que no guardan relación con su actividad comercial o profesional. El comprador se define "profesional o empresa" cuando la compra es realizada por un profesional o por una empresa que actúa por fines que guardan relación con su actividad comercial o profesional.

### 4) TÉRMINOS

El fabricante es responsable cuando el defecto de conformidad se manifiesta dentro de los siguientes términos a partir de la fecha de compra: 24 meses si la compra ha sido realizada por un "consumidor", 12 meses si la compra ha sido realizada por un "profesional o empresa" como se describe en el punto 3).

### 5) VALIDEZ

La garantía tiene validez cuando el comprador denuncia al fabricante el defecto de conformidad dentro de 2 (dos) meses desde la fecha en la cual se ha constatado el defecto en cuestión. La denuncia mencionada debe obligatoriamente estar acompañada por un regular documento de compra (tique fiscal o factura).

### 6) CADUCIDAD

La garantía caduca en caso de que el comprador utilice la estufa de manera impropia y/o no conforme con las instrucciones para la instalación, uso y mantenimiento suministradas por el fabricante, o en caso de que el defecto de conformidad hubiese sido causado por impericia del comprador o por caso fortuito.

### 7) EXCLUSIONES

Están excluidos de la garantía los materiales y los componentes sujetos a desgaste natural: los vidrios, las juntas, el brasero, el crisol, el reductor de llama y la pintura.

### 8) RESPONSABILIDADES

El fabricante está exonerado de cualquier responsabilidad como consecuencia de daños eventuales al comprador, derivados de la falta de funcionamiento o del funcionamiento parcial de la estufa, como consecuencia de eventuales defectos de conformidad.

### 9) GASTOS

Los gastos relativos a la mano de obra necesaria para restablecer la conformidad de la estufa son a cargo del comprador mientras que los gastos relativos a los materiales, son a cargo del fabricante. Los gastos y las modalidades de envío deben acordarse con el fabricante o con el revendedor autorizado.

**CONDICIONES DE GARANTÍA:**

**AL FINALIZAR LA TEMPORADA, ES OBLIGATORIO QUE UN CENTRO DE ASISTENCIA AUTORIZADO EFECTÚE LA LIMPIEZA GENERAL DE LA ESTUFA, CASO CONTRARIO CADUCA LA GARANTÍA**

